

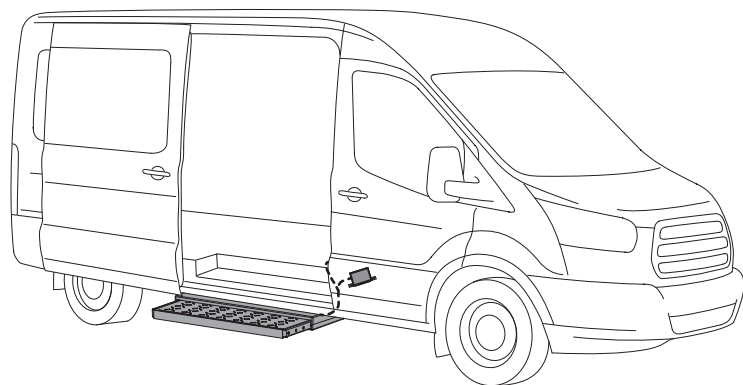

Выдвижная подножка



ТЕХНИЧЕСКИЕ ХАРАКТЕРИСТИКИ:

- Ресурс не менее 150 000 циклов;
- Время выдвижения/убирания подножки 0,7–1,0 сек.;
- Усилие выдвижения/убирания 15–20 кг.;
- Выдерживает груз массой до 250 кг.;
- Наличие синхронизирующих рычагов предотвращает перекос и заклинивание ступени.;
- Автоматическая очистка ступени.;
- Рабочее потребление тока 5–8 А, максимальное не более 20 А.;
- Напряжение питания 10,6–14 В.;
- Температура эксплуатации от -40 до +45°C.;
- Работает от концевика либо синхронно с приводом двери.;
- Соответствует нормам безопасности правил №107 ЕЭК ООН и ГОСТ 27815-88.

ПОДХОДИТ ДЛЯ СЛЕДУЮЩИХ МОДЕЛЕЙ АВТОБУСОВ:

ГАЗель
ГАЗель Next 2016 г.в.
Fiat Ducato 240 / 250
Ford Transit 2002-2012 г.в.
Ford Transit с 2014 г.в.
Iveco Daily

Mercedes Sprinter 909, 906
Volkswagen LT / Crafter
Peugeot Boxer
Renault Master
Toyota Hiace

ПРЕИМУЩЕСТВА:

- Высокая скорость и интенсивность работы.;
- Большая ширина ступени.;
- Ступень имеет нескользкое резиновое покрытие.;
- Механизм подножки устойчив к воздействию воды, грязи, снега.;
- Неблокирующийся редуктор можно задвинуть и выдвинуть вручную без электропитания.

СОСТАВ КОМПЛЕКТА:

