

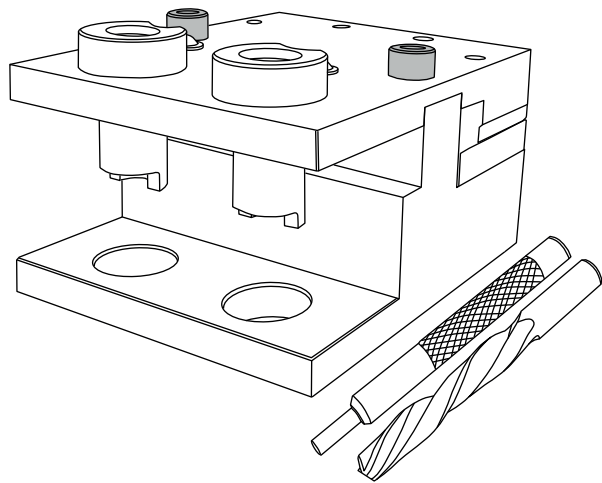

# ИНСТРУКЦИЯ ПОЛЬЗОВАНИЯ КОНДУКТОРОМ ДЛЯ ДОРАБОТКИ СРЕДНЕЙ КАРЕТКИ



1

- Снимите среднюю каретку с сдвижной двери.
- Разберите кондуктор, выкрутив два винта М8.

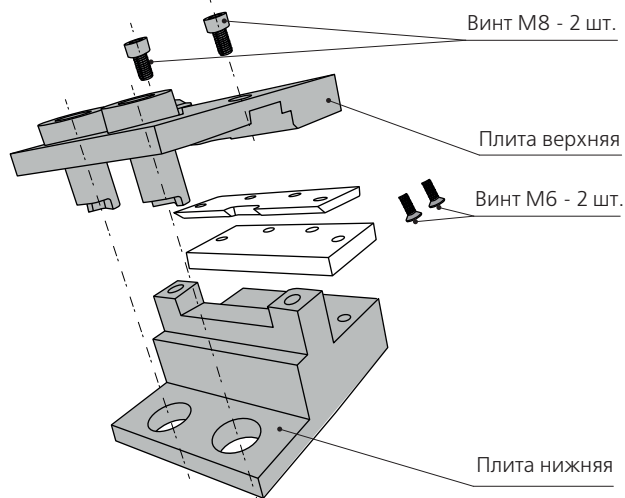

2



## ПРИМЕЧАНИЕ



Проставка верхняя применяется для доработки средней каретки в сборе (не регулируемой и не разборной).  
Проставка нижняя применяется для доработки части средней каретки (регулируемой и разборной).

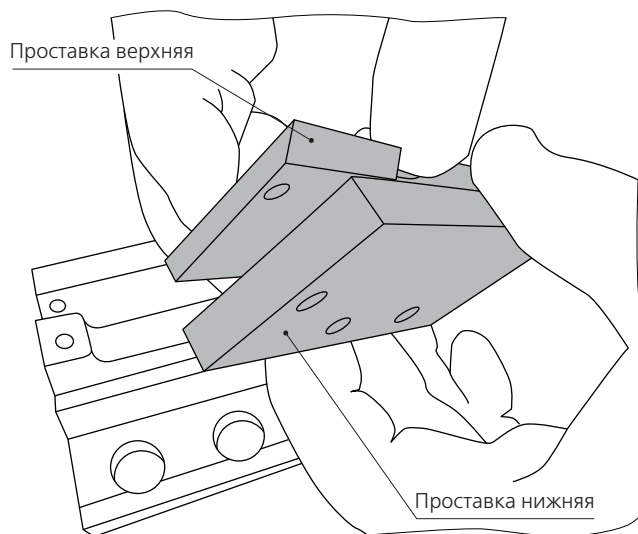

3

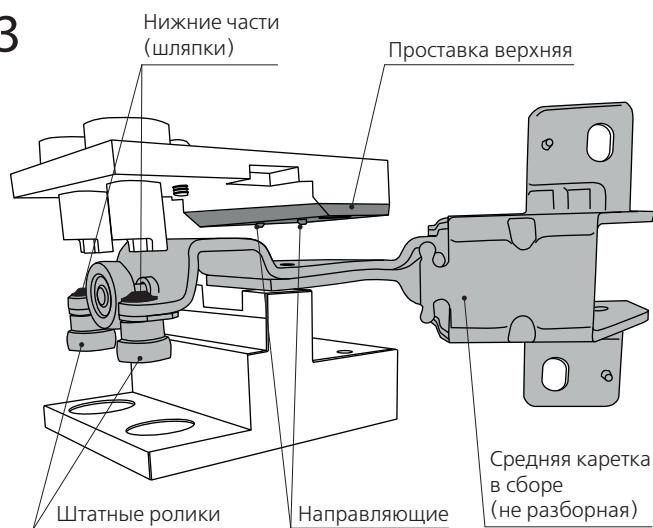

Закрепите проставку верхнюю двумя винтами М6 к плите верхней и с помощью направляющих на проставке вставьте в кондуктор среднюю каретку в сборе (не разборную).

4

Закрепите проставку нижнюю к плите нижней двумя винтами М6 и с помощью направляющих на средней каретке вставьте в кондуктор часть средней каретки (разборную).

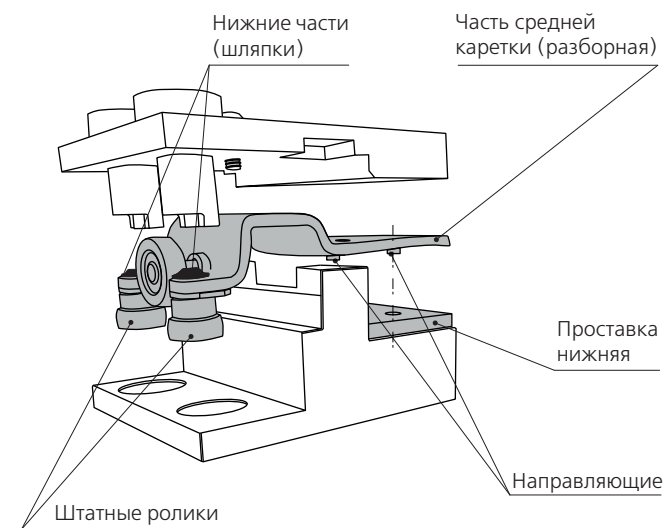

5

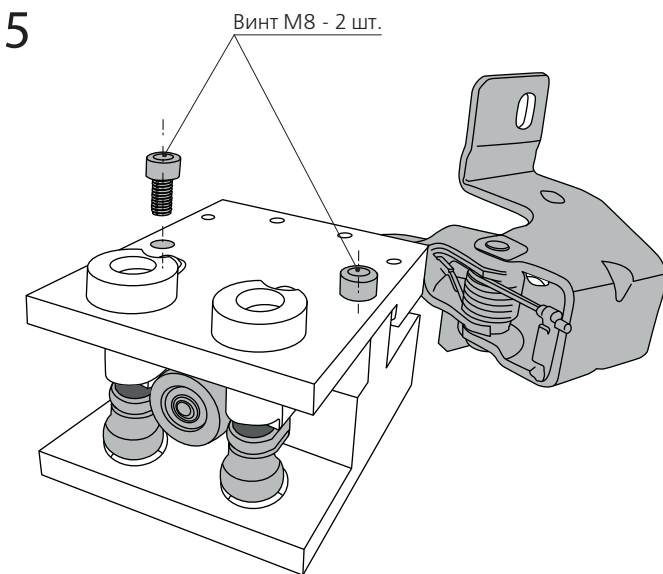

Закрепите среднюю каретку в кондукторе с помощью двух винтов М8.

6

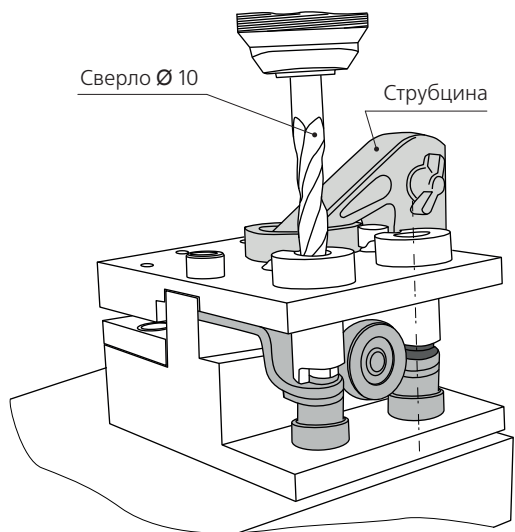

Высверлите с помощью сверла Ø 10 из комплекта нижние части (шляпки) на двух штатных направляющих роликах.



**ПРИМЕЧАНИЕ**



Перед сверлением смажьте сверло Ø 10 маслом или смазкой WD-40 для инструментов.

7

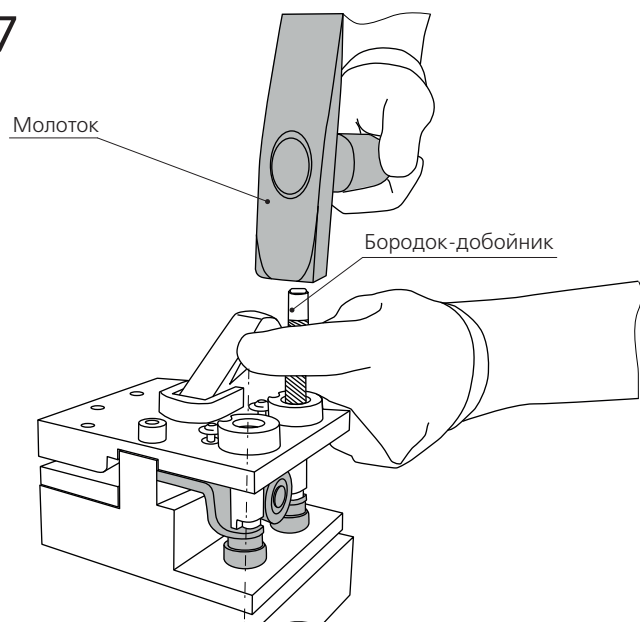

Выбейте ролики из средней каретки при помощи молотка и бородка-добойника.

8

Разберите кондуктор в обратной последовательности и выньте из кондуктора среднюю каретку в сборе без роликов.

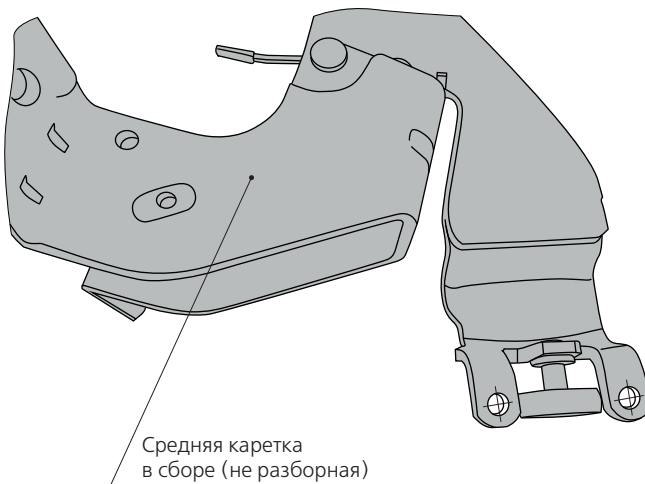

9

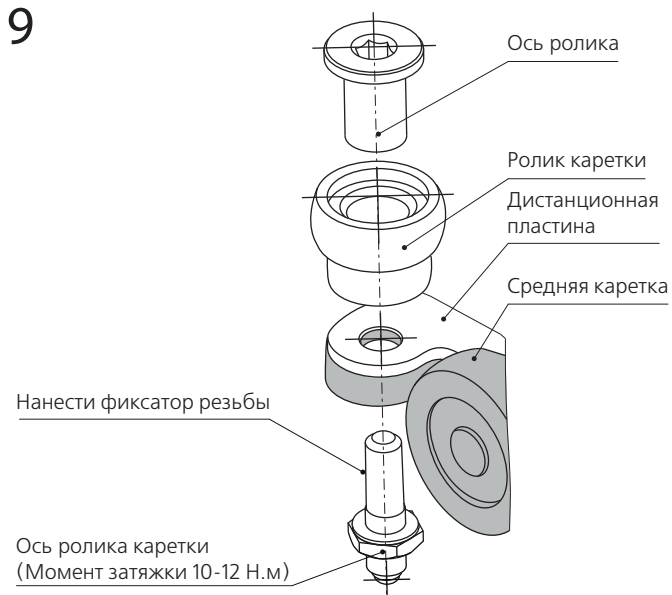

Установите и закрепите ролики на каретку из комплекта.

10



**ВНИМАНИЕ**



Скобы стопорные на данном этапе доработки средней каретки устанавливать не нужно!

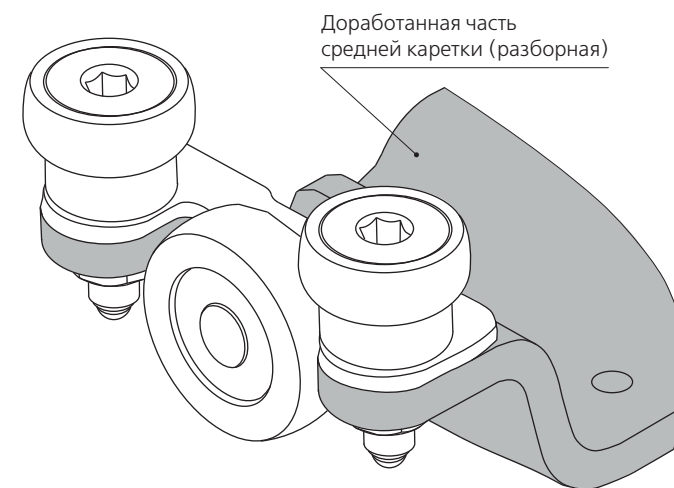

11

Установите доработанную среднюю каретку на сдвижную дверь в обратной последовательности.

