



ПРИВОД РЕЕЧНЫЙ

СЕЗАМ ЭО1 / ЭО4

ИНСТРУКЦИЯ ПО УСТАНОВКЕ

SOLLERS ATLANT (L2-3) 2022 - н.в. гг.

JAC SUNRAY 2010 - н.в. гг.

МАЗ-281 / МАЗ-3650 2019 - н.в. гг.

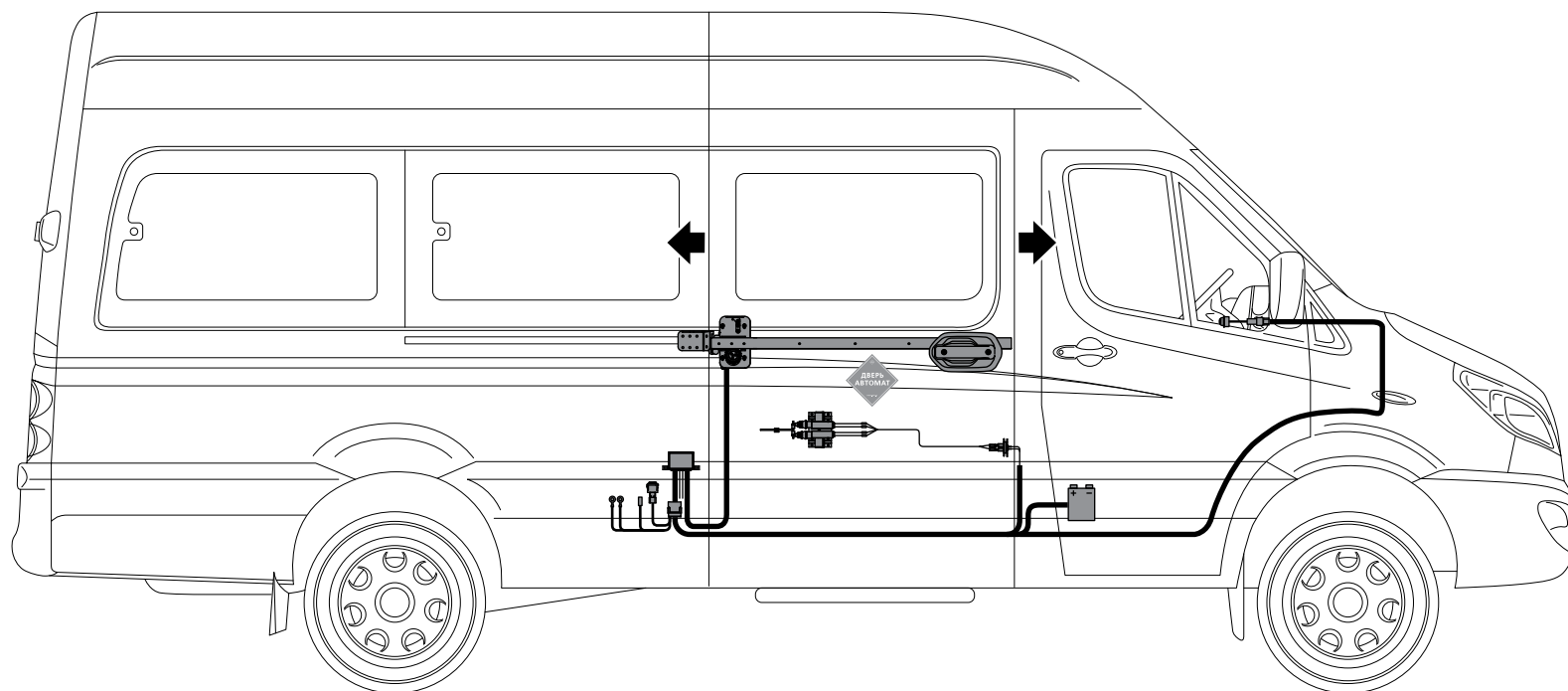

1.1 Общие сведения.....	4
1.2 Общие сведения, меры предосторожности и перечень инструментов.....	6
2.1 Регулировка двери.....	7
2.2 Жгут основной.....	8
2.3 Схема подключения привода.....	9
2.4 Расположение жгута основного.....	10
2.5 Установка контроллера и подключение клеммы провода массы «-».....	11
2.6 Подключение плюсового провода к плюсовой клемме аккумулятора.....	12
2.7 Установка привода замка и жгута проводов актуатора.....	13
2.8 Расположение кнопки управления основной и контактов двери.....	14
3.1 Установка рейки и прокладки на дверь.....	15
3.2 Сборка передней и задней реек и прокладок.....	16
3.3 Установка рейки на дверь.....	17
3.4 Установка опоры.....	18
3.5 Подготовка привода двери к установке.....	19
4.1 Подготовка привода двери к установке и первый пуск.....	20
4.2 Регулировка привода двери.....	21
4.3 Установка крышки и декоративной кромки.....	22
4.4 Расположение наклейки информационной.....	23
4.5 Установка крышек ручки наружной и внутренней.....	24
4.6 Управление и настройка электропривода.....	25
4.7 Управление и настройка электропривода.....	26

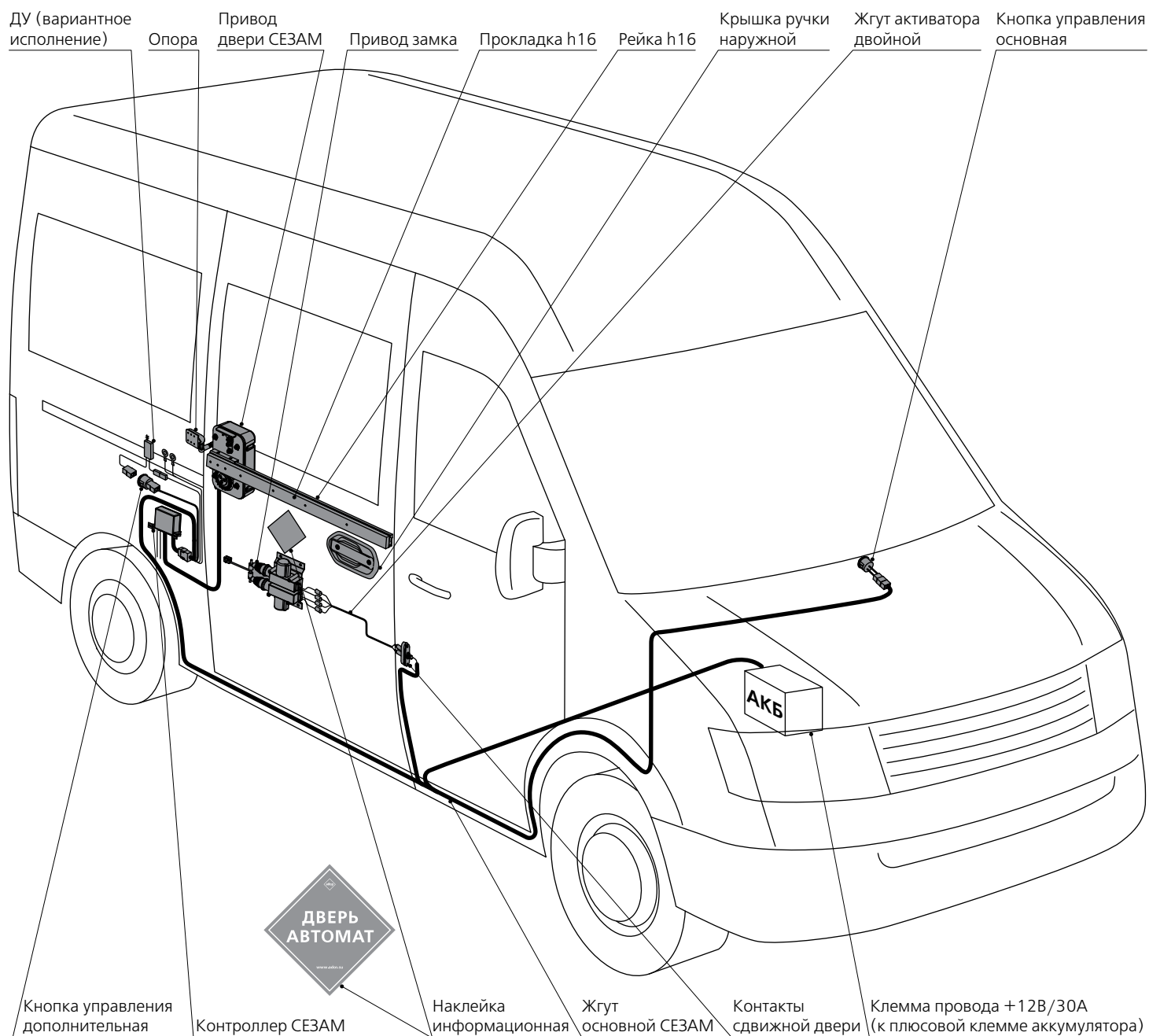

Данная модель привода СЕЗАМ 301 / 304 предназначена для открытия и закрытия сдвижной двери микроавтобуса SOLLERS ATLANT (L2-3) 2022 - н.в. г., JAC SUNRAY 2010 - н.в. г., МАЗ-281 / МАЗ-3650 2019 - н.в. г.

Расположение узлов и деталей привода показано на примере макета универсального микроавтобуса.



ПРИМЕЧАНИЕ



Данная инструкция описывает установку привода с максимальной комплектацией. Если Вы устанавливаете привод двери без привода замка и ДУ, то исключайте соответствующие пункты из инструкции.

ОСНОВНЫЕ ТЕХНИЧЕСКИЕ ХАРАКТЕРИСТИКИ

Привод предназначен для открытия и закрытия двери микроавтобусов, работающих в режиме маршрутного такси.

Потребляемая мощность (номинальная)	70 Вт
Потребляемая мощность (максимальная)	180 Вт
Время открытия двери (зависит от настройки ширины)	~6 сек.
Время закрытия двери (зависит от настройки ширины)	~6 сек.
Температура окружающей среды	от -25 до +40 °С
Предельно допустимый угол подъема микроавтобуса, при котором дверь будет закрываться	7%
Ресурс	не менее 100 000 циклов откр./закр.

⚠ ПРИМЕЧАНИЕ ⚠

Долговечность и безотказность работы привода компании-производителя напрямую зависят от качества проведённой установки. Поэтому установка проводится в специализированных мастерских дилеров компании-производителя.

ОРГАНЫ УПРАВЛЕНИЯ

Привод компании-производителя представляет собой электромеханическое устройство, работающее от бортовой сети микроавтобуса. Привод состоит из двух основных частей: привод замка Peugeot и привод двери. Привод замка отпирает замок, а привод двери открывает и закрывает дверь. Управление привода осуществляется при помощи:

- **Кнопки управления основной**
Предназначена для управления дверью и настройки системы.

- **Дистанционного управления привода**
Предназначен для управления дверью.

ФУНКЦИИ ЭЛЕКТРОПРИВОДА

- Открытие и закрытие двери;
- Автооткат;
- Остановка двери;
- Звуковой сигнал при работе привода;
- Регулировка ширины открытия двери.

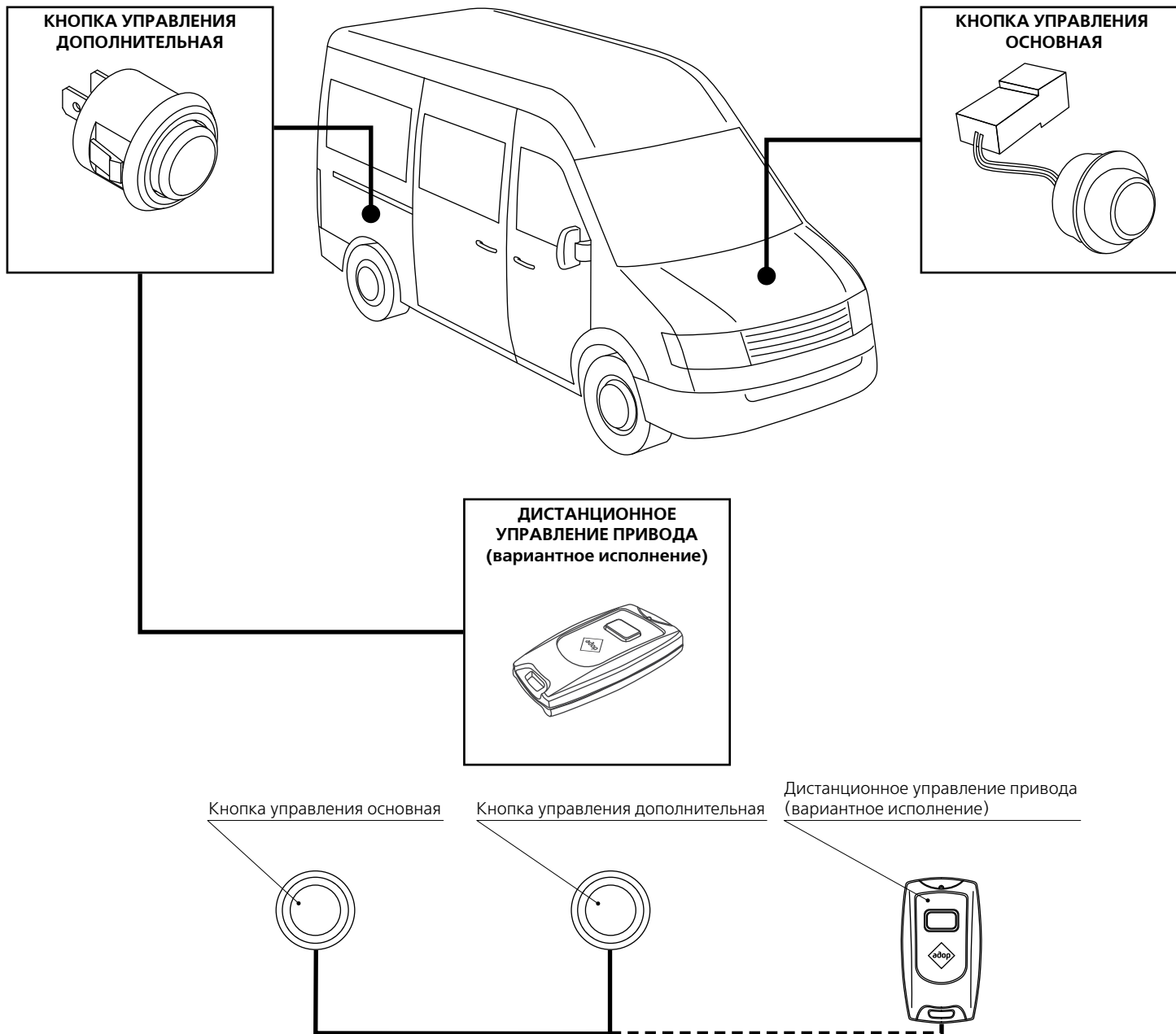

6 1.2 ОБЩИЕ СВЕДЕНИЯ, МЕРЫ ПРЕДОСТОРОЖНОСТИ И ПЕРЕЧЕНЬ ИНСТРУМЕНТОВ

МЕРЫ ПРЕДОСТОРОЖНОСТИ

Установка привода связана с доработкой существующих кузовных элементов микроавтобуса. Так как все дорабатываемые элементы выполнены из листового металла, то велика опасность получить травму об острые кромки, образовавшиеся после обработки, либо о движущиеся режущие части ручного механизированного инструмента. Во время установки привода соблюдайте технику безопасности работы с ручным механизированным инструментом, притупляйте острые кромки выполненных отверстий. Используйте только исправный инструмент. Во время работы соблюдайте чистоту и порядок в рабочей зоне, особенно в салоне микроавтобуса. Перед началом выполнения работ подготовьте все необходимые инструменты и детали, всё лишнее уберите.

Безотказность, надёжность и срок службы привода зависит от точности выполнения всех предписаний, указанных в инструкции, от точности взаимного расположения деталей и узлов привода. Перед началом сверления крепёжных отверстий тщательно нанесите разметку, проверьте правильность расположения конкретной детали или узла и только потом выполняйте отверстия.

Так как привод представляет из себя электро-механическое устройство, то наравне со слесарными работами имеют место и работы связанные с прокладкой электропроводки и подключением ее к источнику питания. Поэтому необходимо придерживаться правил электробезопасности. Во время соединения контактов соблюдайте чистоту, от этого зависит надёжность соединения и безотказность работы привода в целом.

ПЕРЕЧЕНЬ ИНСТРУМЕНТА

Съёмник клипс	1 шт.
Набор головок от 10 до 17 мм	1 к-т.
Заклёпочник	1 шт.
Заклёпочник для вытяжных гаек GESIPA GBM10	1 шт.
Кернер	1 шт.
Ключи комбинир. гаечные	1 к-т.
Линейка металлическая	1 шт.
Молоток	1 шт.
Набор шестигранников	1 шт.
Набор звёздочек Torx	1 шт.
Нож	1 шт.
Отвёртка плоская	1 шт.
Отвёртка крестовая	1 к-т.
Пассатижи	1 к-т.
Проволока для протяжки	3 м
Свёрла 2,5; 3,2; 5; 6,5; 9; 9,5	1 шт.
Сверло ступенчатое от 4 до 24 мм	1 шт.
Трещётка	1 шт.
Удлинитель электрический	1 шт.
Фонарь	1 шт.
Штангенциркуль	1 шт.
Электродрель	1 шт.
Ножовка по металлу	1 шт.
Мультиметр	1 шт.
Бокорезы	1 шт.
Гайка-клепка	15 шт.
Бензин "Калоша"	1 бут.

ОБЩИЕ СВЕДЕНИЯ

После выполнения отверстий в кузове на кромках остаются заусенцы и неизбежно повреждается лакокрасочное покрытие кузова в тех местах, где необходима дополнительная обработка будут указываться следующие условные обозначения:

- ☹ – Удалить с кромок заусенцы;
- ☹ – Притупить острые кромки;
- ☹ – Обработать кромку антикоррозийной жидкостью.

Пример: указанные отверстия обработать антикоррозийной жидкостью.

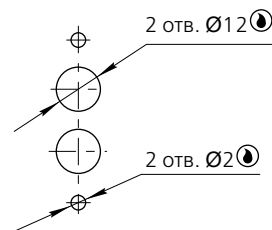

Перед установкой привода необходимо отрегулировать дверь микроавтобуса, т. к. её регулировка влияет на работу привода.

Вымойте бензином направляющие кареток двери, протрите их сухой ветошью.

Вымойте бензином механизм замка двери, после просушки нанесите смазку WD-40.

Снимите шипы двери.

Отрегулируйте положение двери относительно её проёма (регулируется каретками). Дверь в закрытом положении не должна провисать, или быть чрезмерно утоплена внутрь микроавтобуса.

Отрегулируйте шип замка на задней стойке микроавтобуса так, чтобы дверь могла закрываться с минимально возможной скоростью.

Проверьте уплотнители дверного проёма с закрытой дверью. Уплотнитель не должен чрезмерно сжиматься. В противном случае снимите уплотнитель и в пережатых местах, отогните его кромку.

Установите шипы двери, отрегулируйте их положение.

Открывайте и закрывайте дверь при полностью неподвижном микроавтобусе.

Следите за тем, чтобы фиксаторы сдвижной двери были установлены на своих местах и не имели видимых повреждений и износа. Не эксплуатируйте микроавтобус без фиксаторов и с неисправными фиксаторами сдвижной двери.

Проверьте верхнюю, среднюю и нижнюю каретки двери. Дверь должна свободно без рывков и стуков перемещаться по направляющей двери, свободно открываться и закрываться. Правильно отрегулированная дверь в закрытом состоянии должна одинаково плотно прилегать к уплотнителю, а зазоры должны быть одинаковыми.

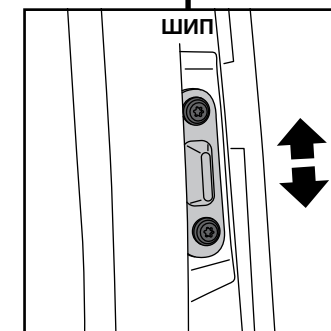
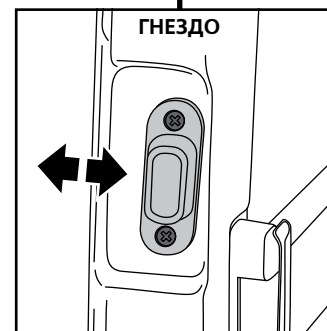
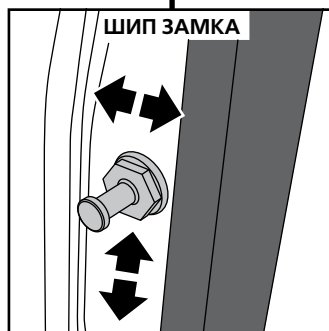
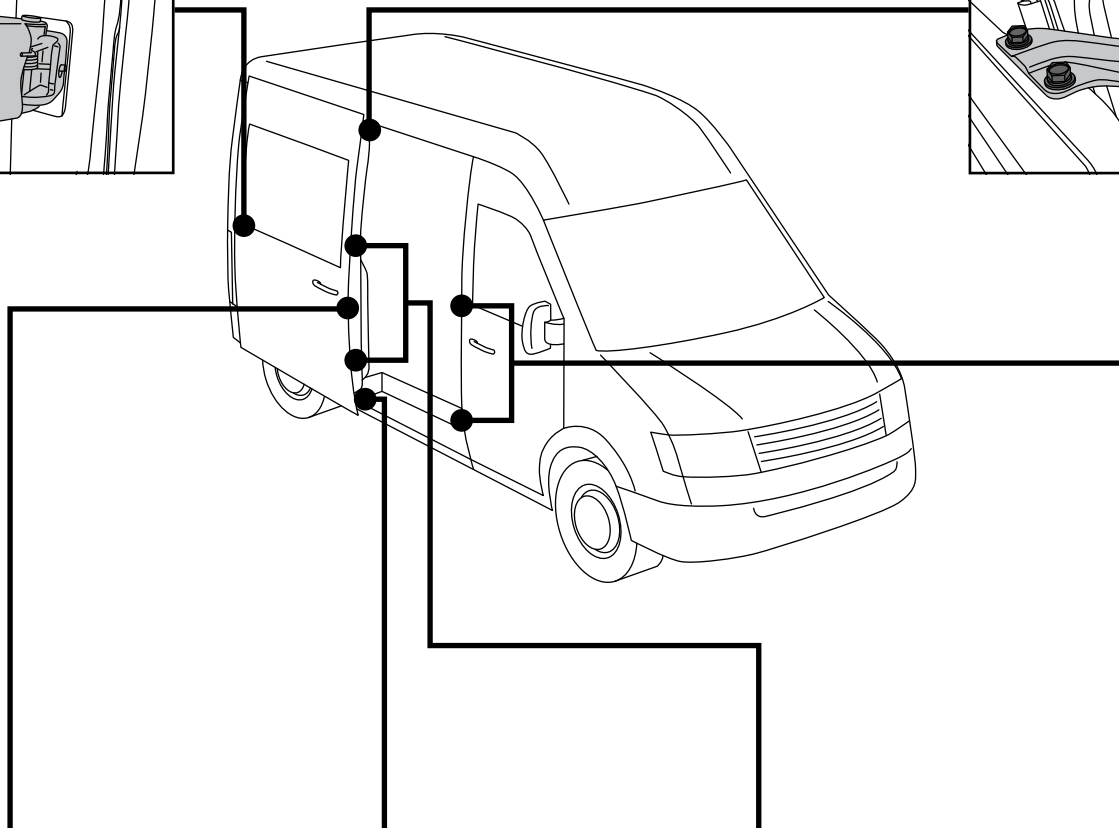

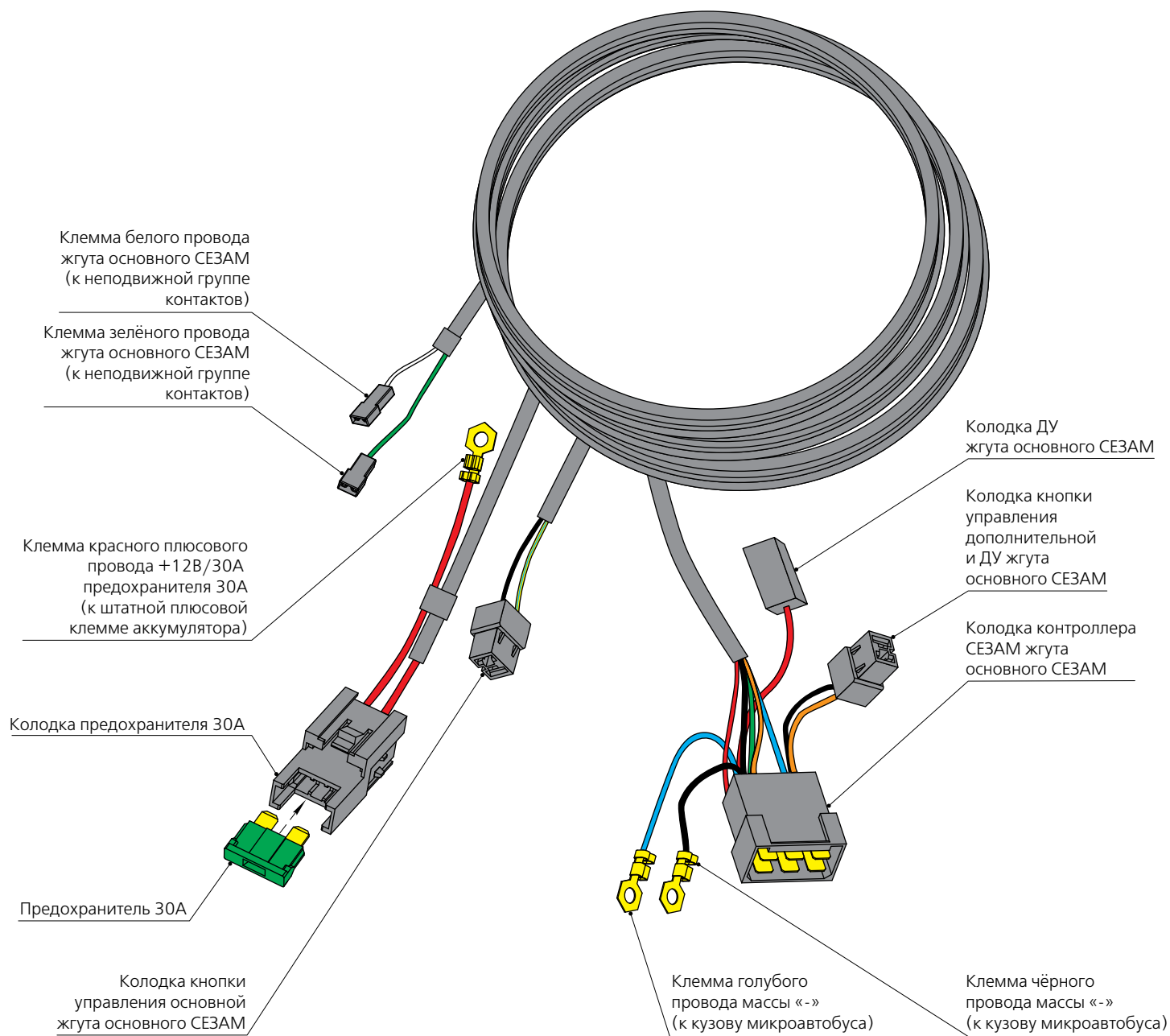

1. Привод СЕЗАМ
2. Контроллер СЕЗАМ
3. Колодка привода СЕЗАМ
4. Колодка жгута контроллера СЕЗАМ (белый, чёрный)
5. Колодка жгута контроллера СЕЗАМ (красный, чёрный, зелёный, жёлтый, чёрно-белый)
6. Колодка жгута основного СЕЗАМ (зелёный, красный, чёрный, белый, оранжевый)
7. Клеммы жгута основного СЕЗАМ (чёрный, голубой) массы «-» к кузову микроавтобуса
8. Жгут основной СЕЗАМ
9. Кнопка управления дополнительная
10. Колодка жгута основного СЕЗАМ (чёрный, оранжевый)
11. Клемма жгута основного СЕЗАМ (белый)
12. Клемма жгута основного СЕЗАМ (зелёный)
13. Неподвижная группа контактов
14. Подвижная группа контактов
15. Клемма жгута активатора двойного (синий)
16. Клемма жгута активатора двойного (зелёный)
17. Клемма жгута активатора двойного (синий)
18. Клемма жгута активатора двойного (зелёный)
19. Привод замка
20. Жгут активатора двойной
21. Колодка предохранителя 30А (красный)
22. Предохранитель 30А
23. Клемма плюсового провода +12В (красный) к штатной плюсовой клемме аккумулятора
24. Кнопка управления основная
25. Колодка жгута основного СЕЗАМ (чёрный, оранжевый)
26. Клемма жгута привода замка (синий)
27. Клемма жгута привода замка (зелёный)
28. Колодка ДУ (красный)
29. Колодка ДУ (чёрный, жёлто-голубой)
30. Дистанционное управление (ДУ)
31. Колодка жгута основного СЕЗАМ (красный)
32. Провод автоотката

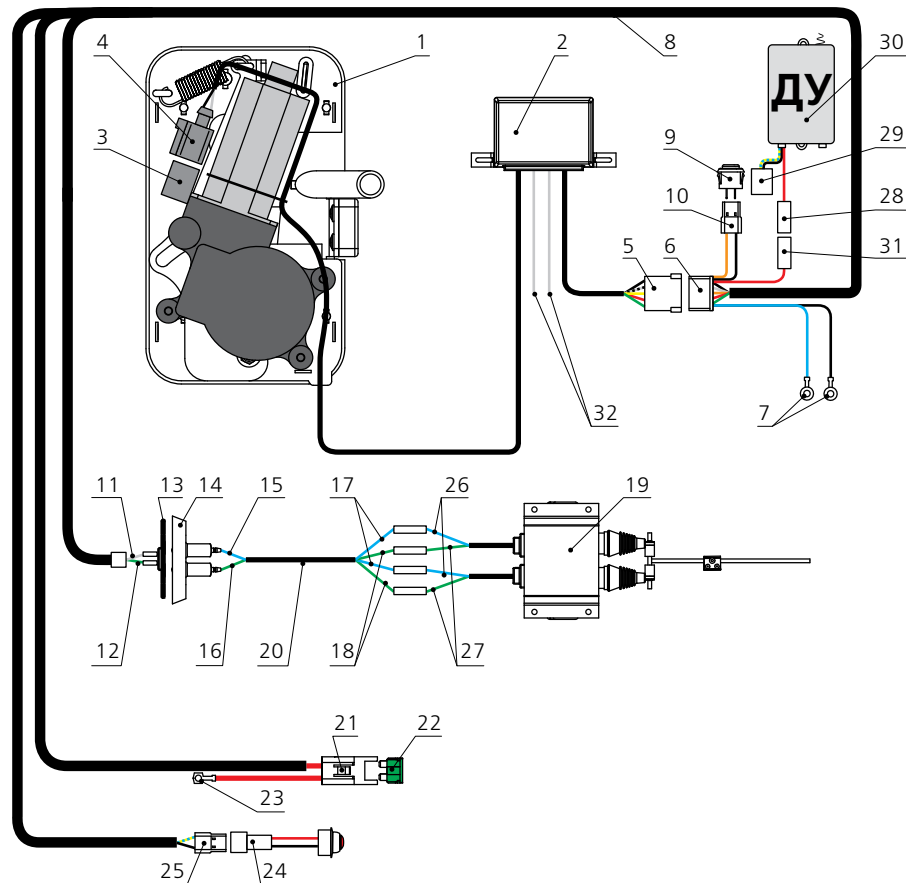

⚠️ ПРИМЕЧАНИЕ ⚠️

Комплект ДУ (дистанционного управления), модуль управления приводом - это дополнительные опции, приобретаются отдельно.

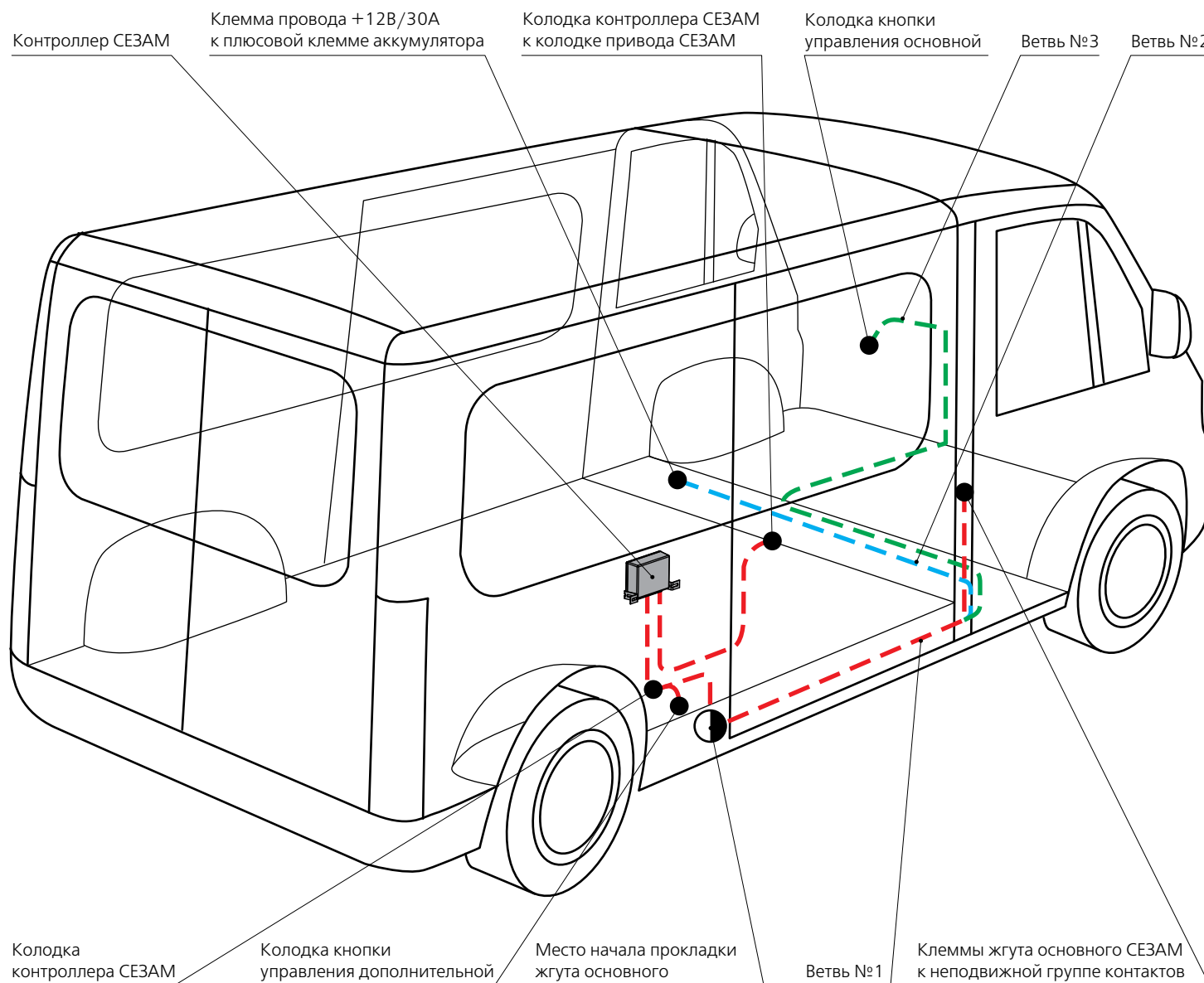

⚠ ВНИМАНИЕ ⚠

Все провода должны быть надёжно защищены и прочно прикреплены, чтобы исключить возможность их обрыва, перегорания или износа.

Для прокладки жгута основного в скрытых полостях используйте стальную проволоку. Расположение жгута основного продемонстрировано на рисунке. Во время прокладки жгута основного соблюдайте осторожность. Повреждение изоляционного покрытия проводов недопустимо.

Прокладывать жгут основной необходимо начинать из места начала прокладки жгута основного, указанной на рисунке в следующем порядке:

- Протяните ветвь № 1
- Протяните ветвь № 2
- Протяните ветвь № 3

Снимите обивки на задней стойке проёма двери.

В нише задней стойки кузова разместите контроллер и закрепите его двумя саморезами 4,2x12 из метизного пакета.

Для крепления клемм проводов массы «-» идущих от жгута основного выполнить отверстие $\varnothing 6,5$ мм на любом месте внутренней стенки кузова, рядом с контроллером. Вокруг отверстия полностью удалите краску до металла для обеспечения надёжного контакта (рис. 1). При помощи болта М6х14, шайбы зубчатой и гайки М6 из метизного пакета, закрепите клеммы проводов массы «-» (рис. 2). Зубчатая шайба должна находиться между клеммами и кузовом автомобиля. После затяжки болта М6 на поверхность с повреждённым лакокрасочным покрытием нанести антикоррозийную защиту.

⚠ ПРИМЕЧАНИЕ ⚠

Контроллер необходимо расположить таким образом, чтобы технологическое отверстие в контроллере «смотрело» вниз для предотвращения попадания и скапливания конденсата на плату в контроллере.



Рис. 1



Рис. 2

Колодка жгута контроллера СЕЗАМ к колодке привода двери СЕЗАМ

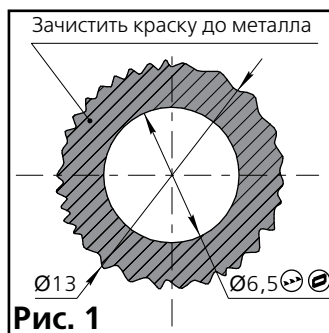

12 2.6 ПОДКЛЮЧЕНИЕ ПЛЮСОВОГО ПРОВОДА К ПЛЮСОВОЙ КЛЕММЕ АККУМУЛЯТОРА

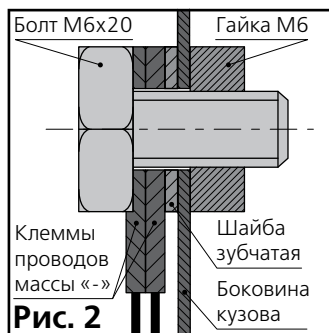
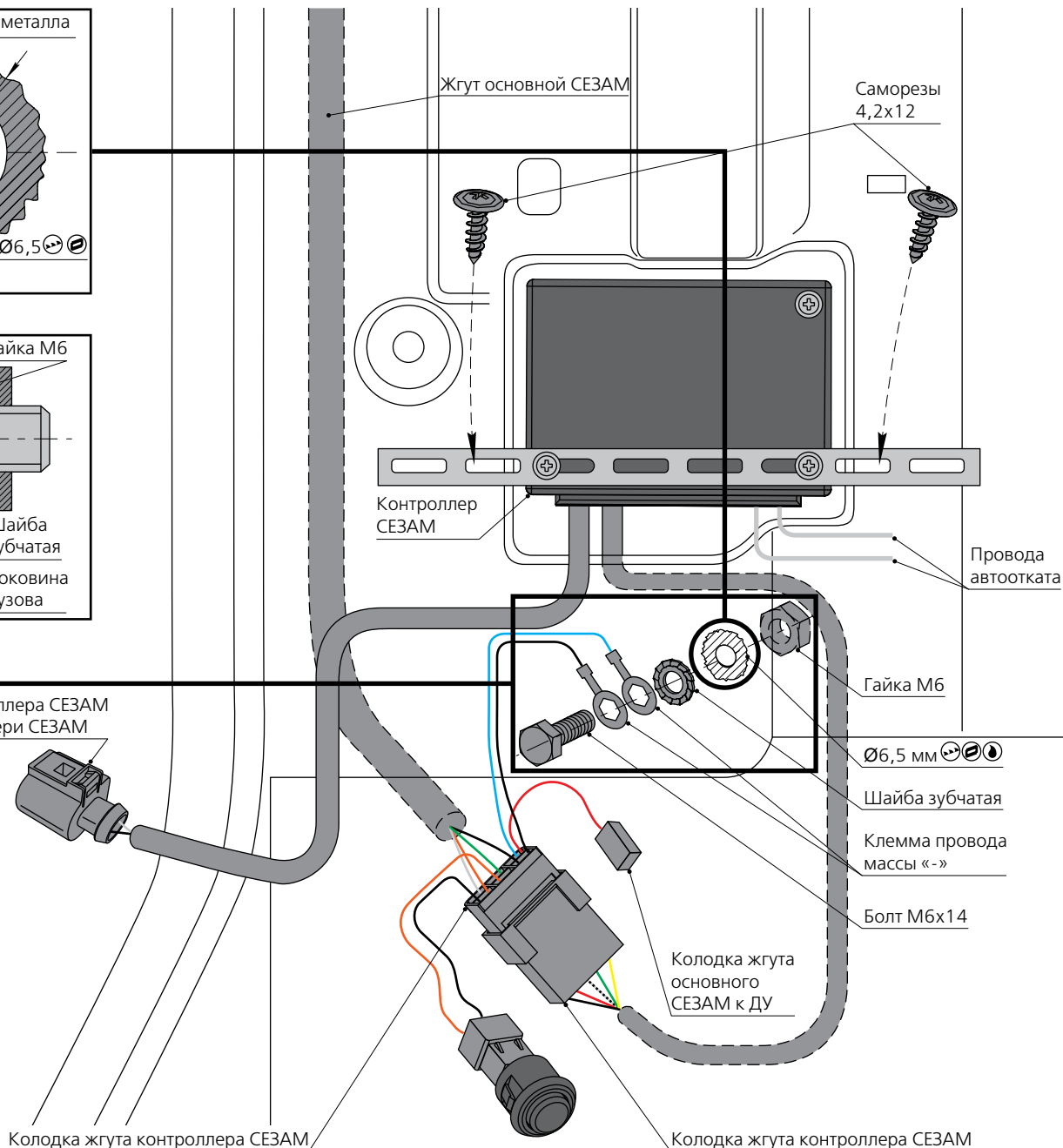
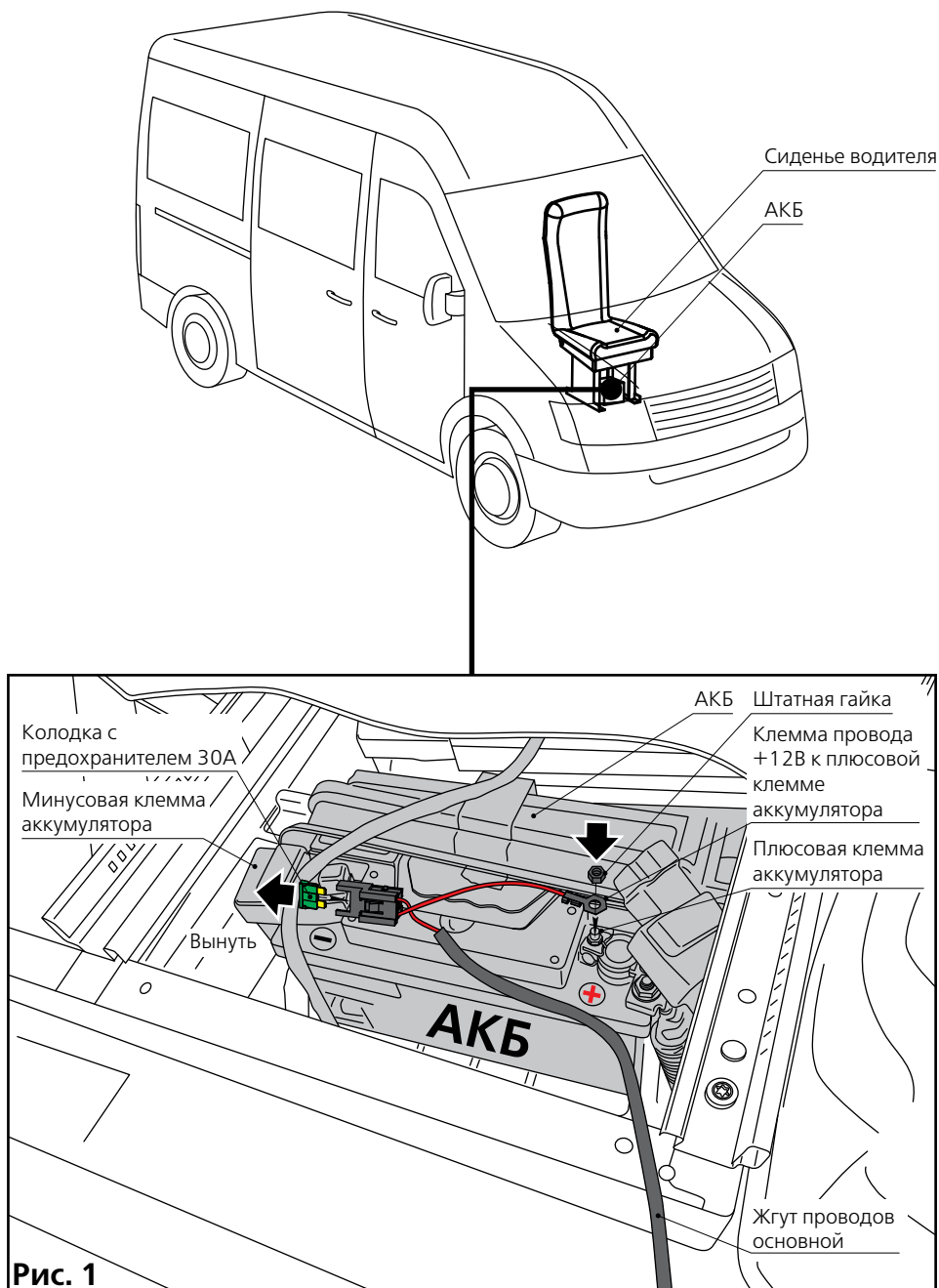

Подсоедините клемму провода +12В жгута основного к свободной плюсовой клемме аккумулятора, которая находится под сиденьем водителя (рис. 1). Закрепите клемму провода +12В жгута основного штатной гайкой аккумулятора.



ВНИМАНИЕ



Перед подсоединением выньте предохранитель 30А из колодки предохранителя (рис. 11).

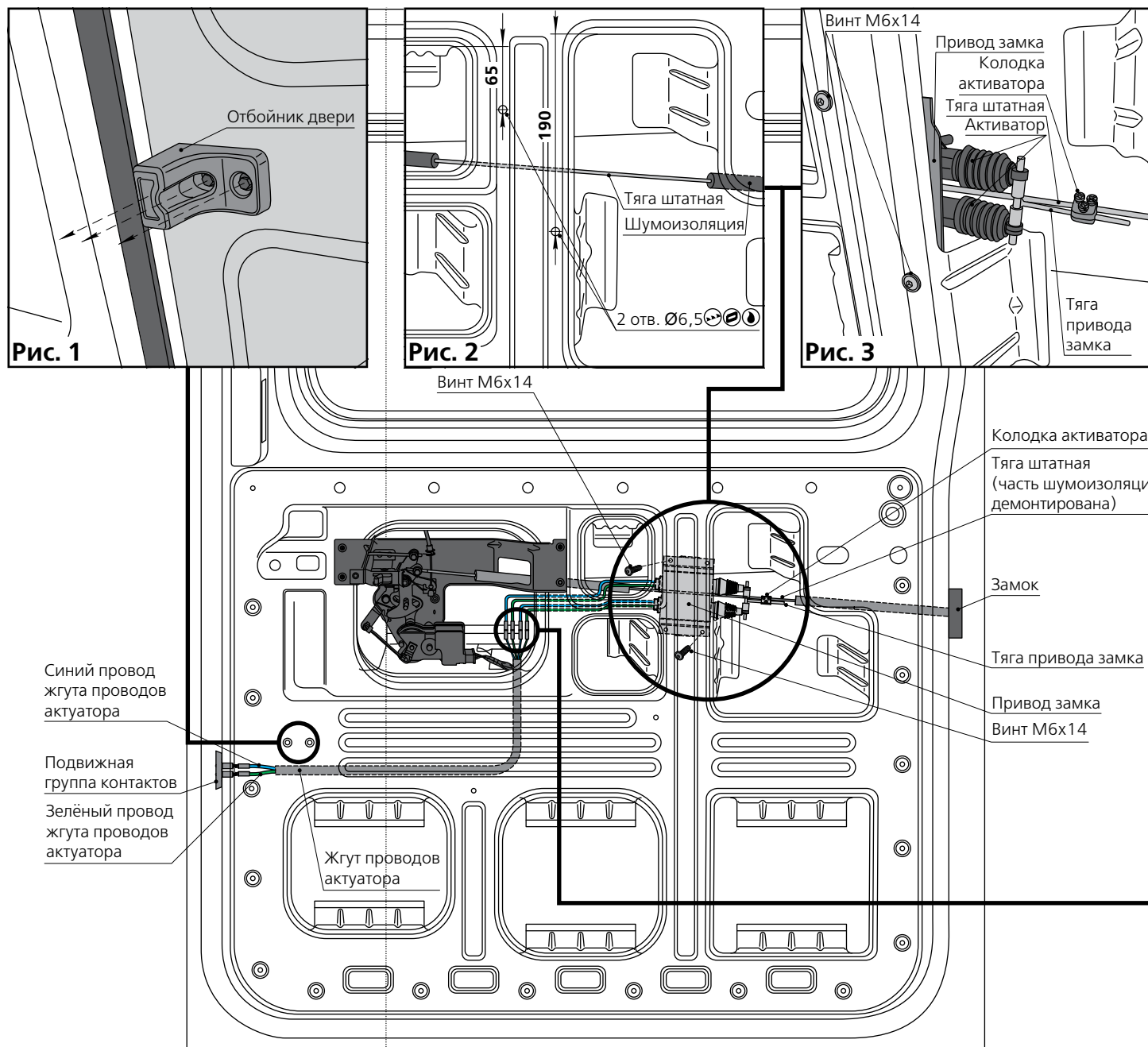

Снимите отбойник двери выкрутив два болта (рис. 1).

Снимите обивку двери.

Демонтируйте часть шумоизоляции с тяги штатной (рис. 2).

Приложите привод замка к усилителю двери и разметьте отверстие крепления (рис. 2).

Просверлите 2 отверстия $\varnothing 6,5$ мм.

Вложите привод замка внутрь двери и закрепите его 2 винтами М6х14 (рис. 3).

⚠ ПРИМЕЧАНИЕ ⚠

Тяга штатная должна находиться ровно между двумя активаторами привода замка и параллельно тяге привода замка (рис. 3).

Закройте дверь вручную.

С помощью соединительной колодки закрепите тягу привода замка так, чтобы активаторы были максимально вытянуты, а замок сдвижной двери был надежно заперт (рис. 3).

Подсоедините клеммы зелёных проводов привода замка к клеммам зелёных проводов жгута проводов актуатора, а синих проводов привода замка к клеммам синих проводов жгута проводов актуатора соответственно (рис. 4).



Рис. 4

14 2.8 РАСПОЛОЖЕНИЕ КНОПКИ УПРАВЛЕНИЯ ОСНОВНОЙ И КОНТАКТОВ ДВЕРИ

⚠ ВНИМАНИЕ ⚠

Подвижная и неподвижная группы контактов должны располагаться так, чтобы логотип «Adog» находилась сверху.

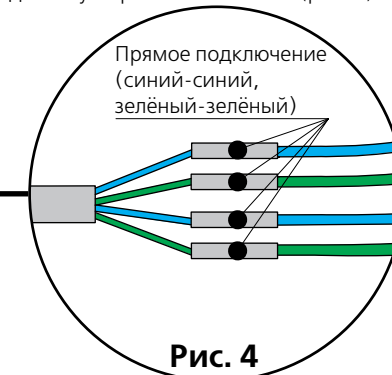
Выполните два отверстия $\varnothing 14$ мм (рис. 1). Подсоедините к подвижной группе контактов жгут актуатора следующим образом: зелёный провод жгута актуатора подсоедините к нижнему контакту подвижной группы контактов, а синий к верхнему, как показано на рисунках стр. 9 и 12.

Закрепите подвижную группу контактов двумя саморезами 3,9x16 из метизного пакета (рис. 1).

Нанесите на контакты подвижной группы консистентную смазку. Закройте/откройте дверь. Используя след, оставленный смазкой на стойке, нанесите разметку и выполните отверстие $\varnothing 20$ мм (рис. 2).

Подсоедините клемму зелёного провода жгута основного к нижней клемме неподвижной группы контактов, а белый провод к верхней клемме, как показано на рисунке стр. 9 и 12.

Закрепите неподвижную группу контактов двумя саморезами 3,9x16 из метизного пакета (рис. 2).

На панели приборов в удобном для использования месте просверлите отверстие $\varnothing 23$ мм для размещения кнопки управления основной. Удалите с кромок заусеницы и притупите острые кромки. Установите кнопку управления основную в отверстие, подсоединив её к колодке жгута основного (рис. 3).

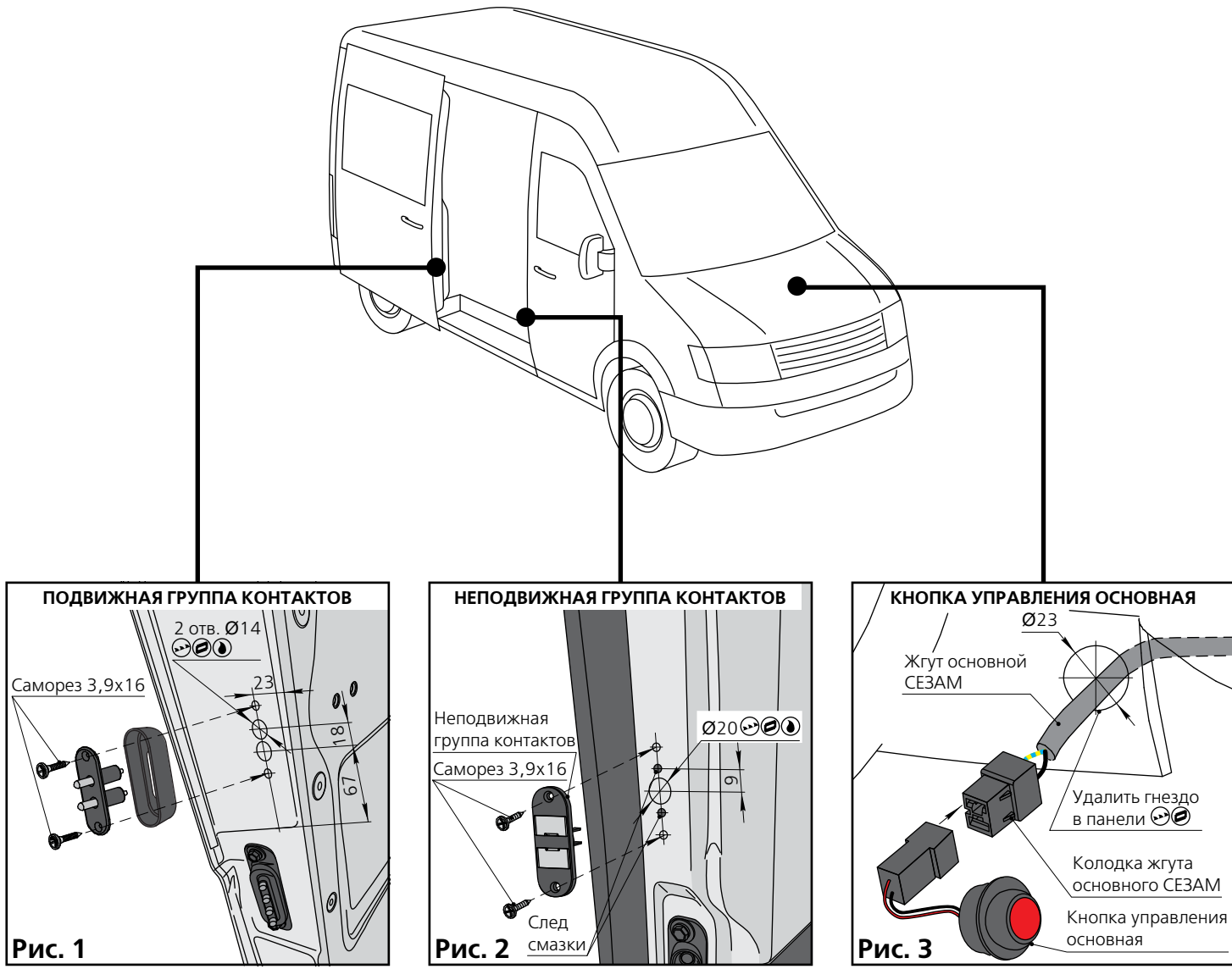

Укоротите рейку h16 и прокладку h4 до нужного размера.

ВНИМАНИЕ

Если Вам необходимо укоротить рейку h16 и прокладку h4, то отпиливать рейку h16 и прокладку h4 можно только с левой стороны.

Между рейкой h16 и каркасом сдвижной двери микроавтобуса рекомендуем установить прокладку h16 (рис. 1).

В варианном исполнении возможна установка между рейкой h16 и каркасом сдвижной двери микроавтобуса прокладки h4 в количестве 4 шт. (рис. 2).

ПРИМЕЧАНИЕ

В комплекте прокладка h4 поставляется в количестве 3 шт.

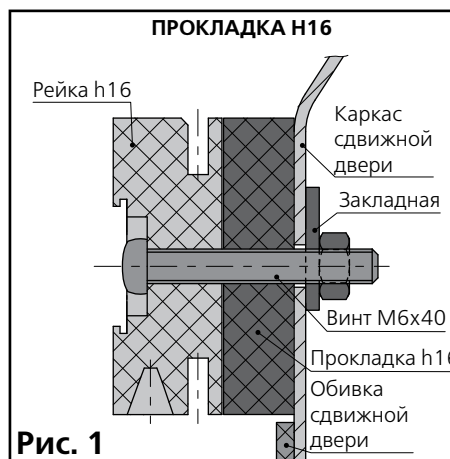
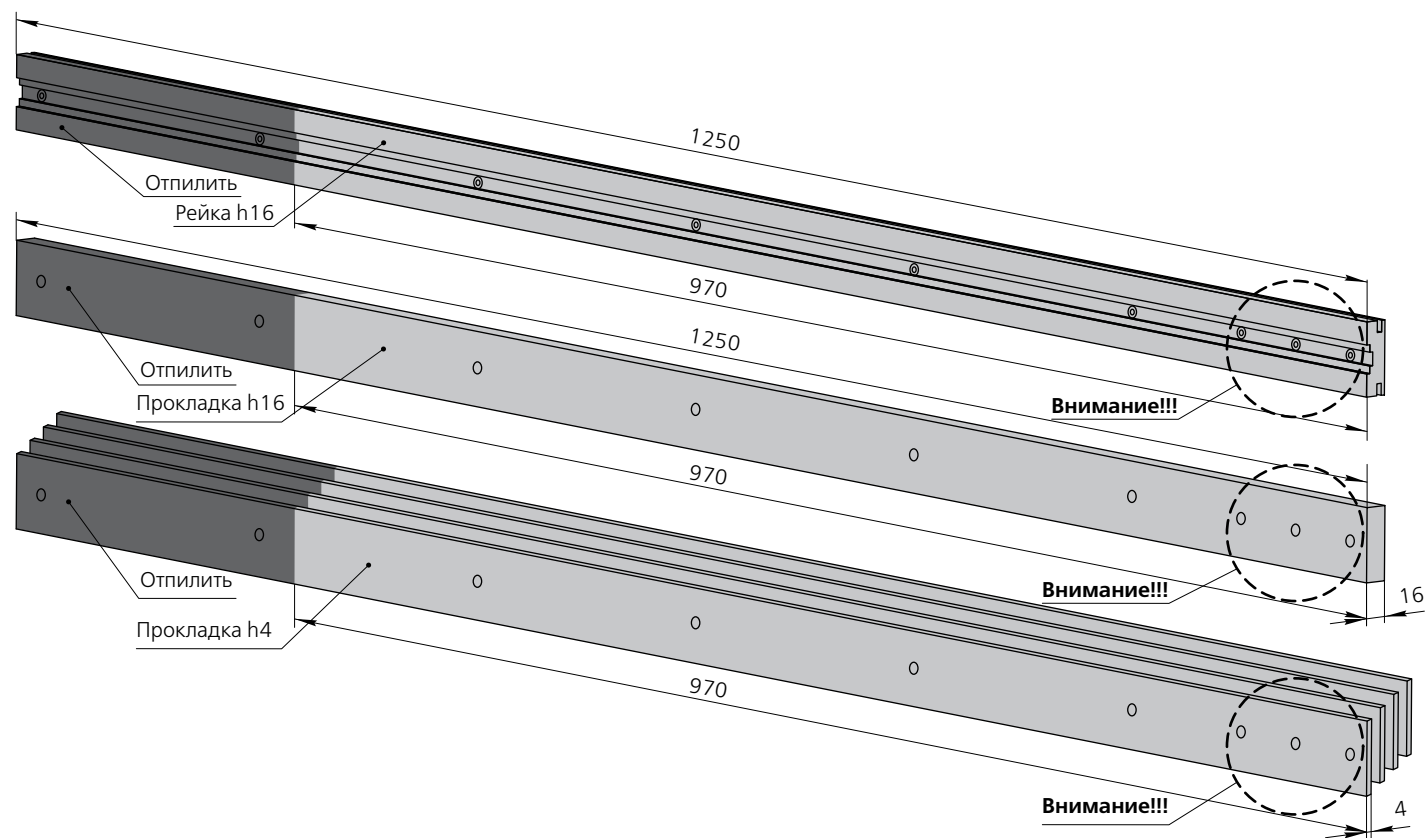

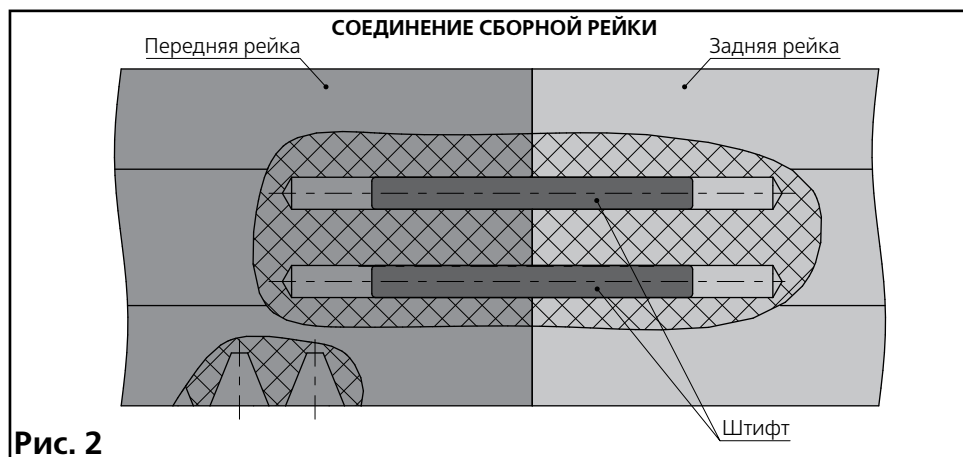
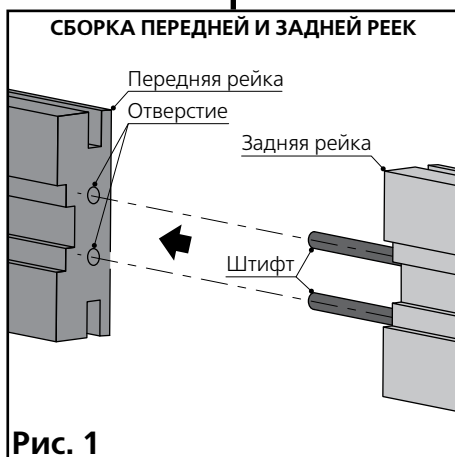
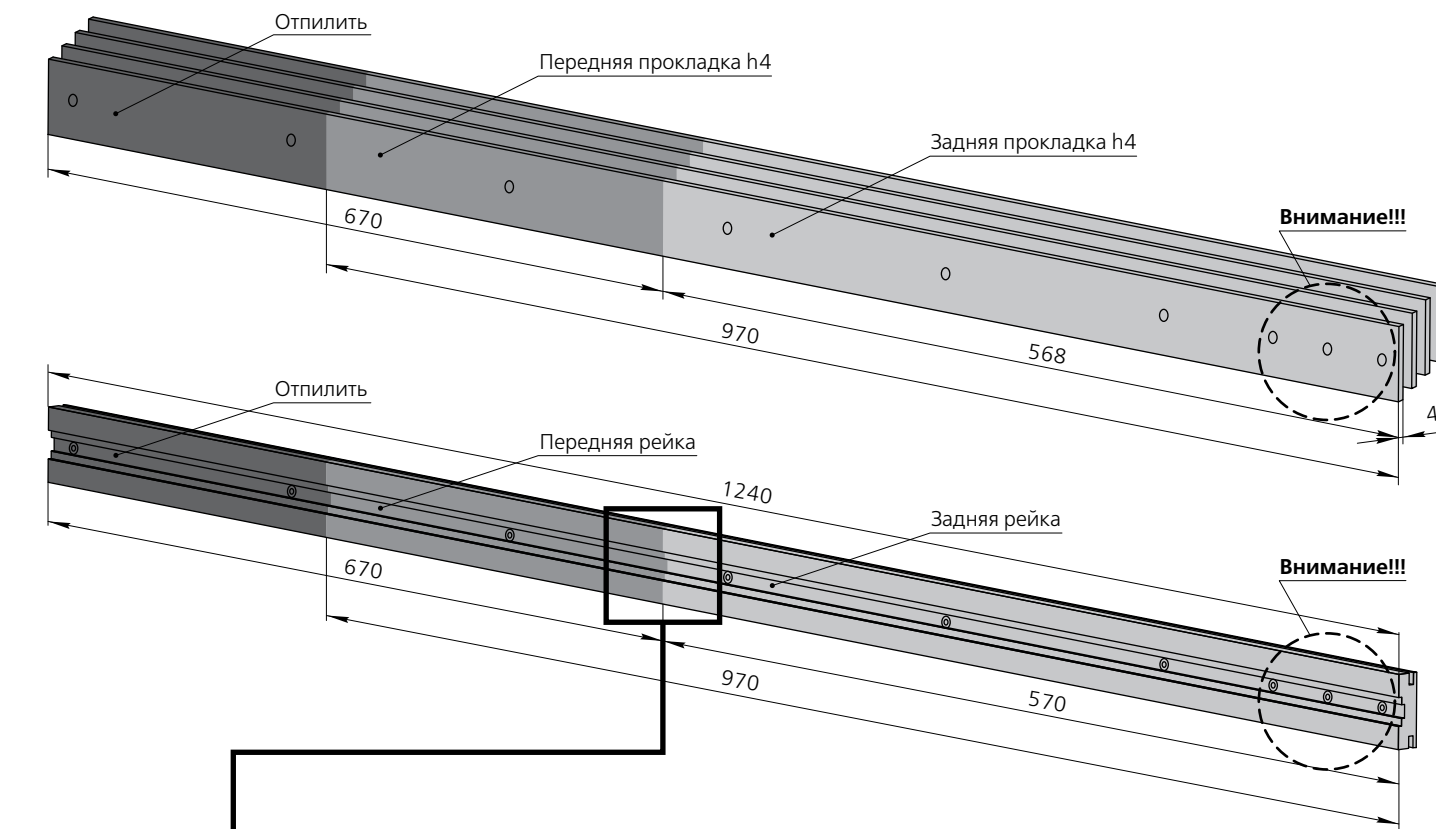

Если Вы приобрели сборную рейку, соедините части рейки между собой посредством штифтов (рис. 1 и 2).



ВНИМАНИЕ



Части рейки поставляются с уже установленными штифтами (рис. 1).

При необходимости можно постучать молотком по торцу рейки, чтобы штифты вошли в отверстия полностью и части рейки плотно были прижаты друг к другу (рис. 2).



ВНИМАНИЕ



При необходимости можно укоротить рейку, отпилив её с передней части.



ПРИМЕЧАНИЕ



Прокладки поставляются в комплекте по 3 шт. передней и задней частей.

Закройте дверь и установите обивку сдвижной двери.

Приложите рейку h16 на рекомендуемое место, как показано на рисунке.

⚠ ПРИМЕЧАНИЕ ⚠

Заднее штатное отверстие на кузове совпадает с первым задним отверстием на рейке h16 (рис. 1).

Используя рейку h16 отметьте центры крепёжных отверстий и линию среза обивки сдвижной двери, как показано на рисунке.

⚠ ВНИМАНИЕ ⚠

Обязательными крепёжными отверстиями являются задние четыре и одно переднее.

По отметкам просверлите отверстия $\varnothing 6,5$ мм. Отверстия должны располагаться на одной прямой.

Снимите обивку двери.

На обивке сдвижной двери отпилите верхний край по отмеченной линии среза.

Прикрепите рейку h16 и прокладки используя метизы из метизного пакета:

- Винтами М6х40
- Закладная

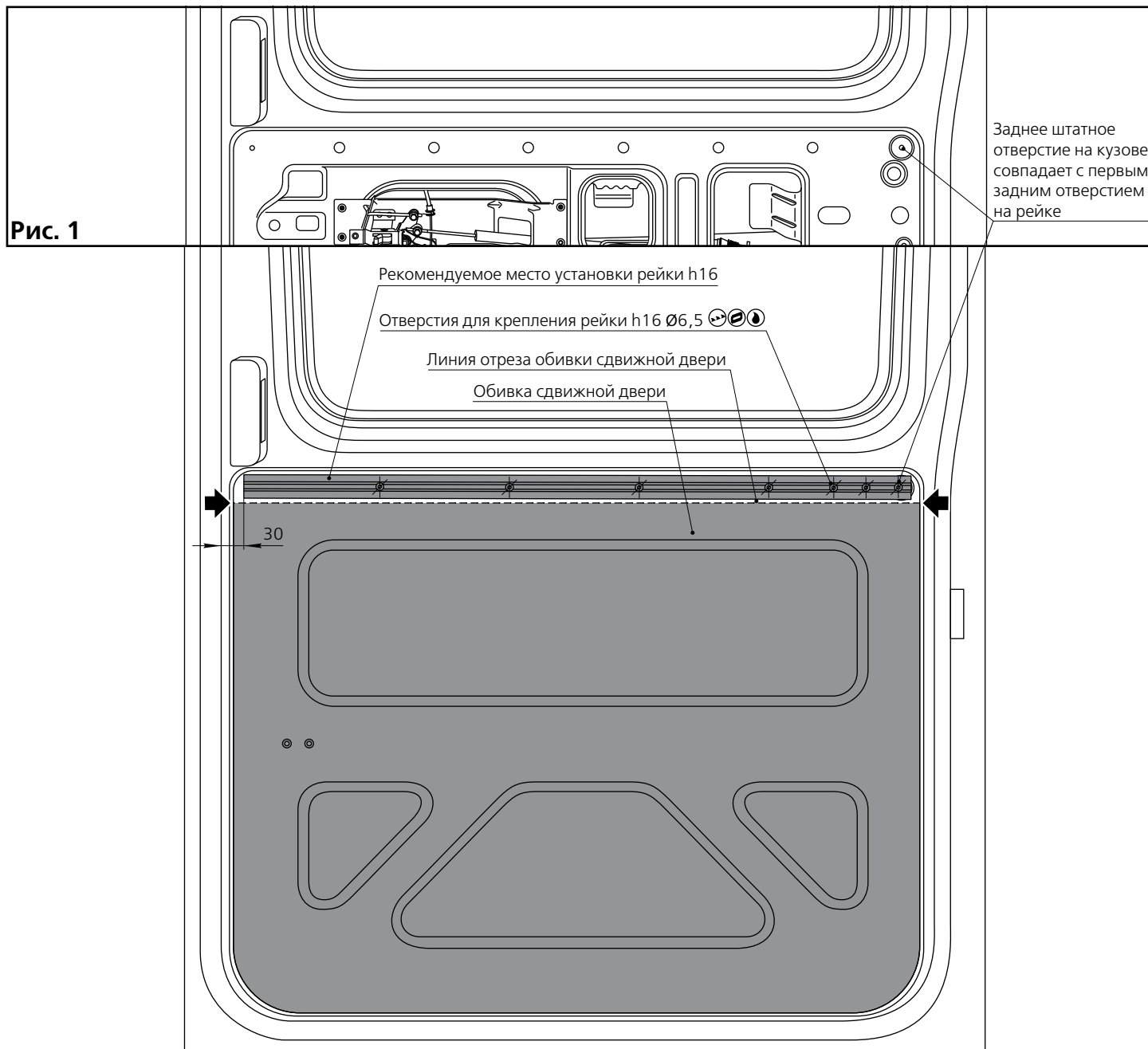

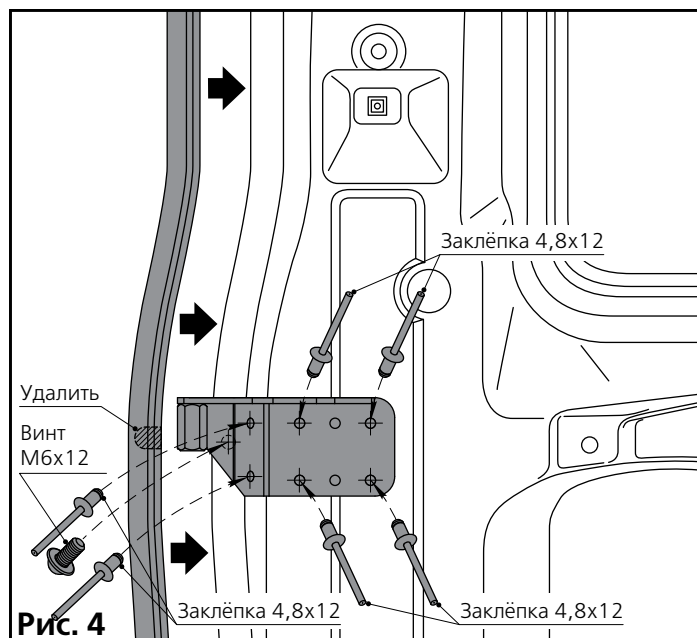
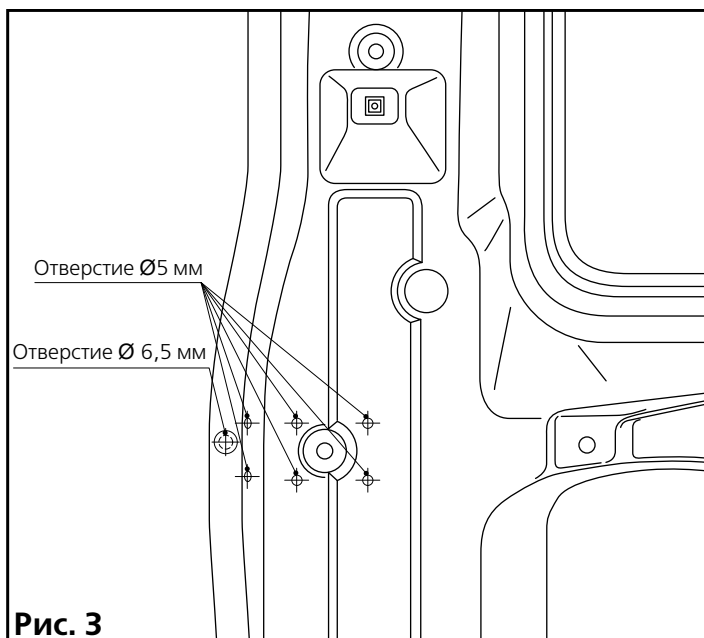
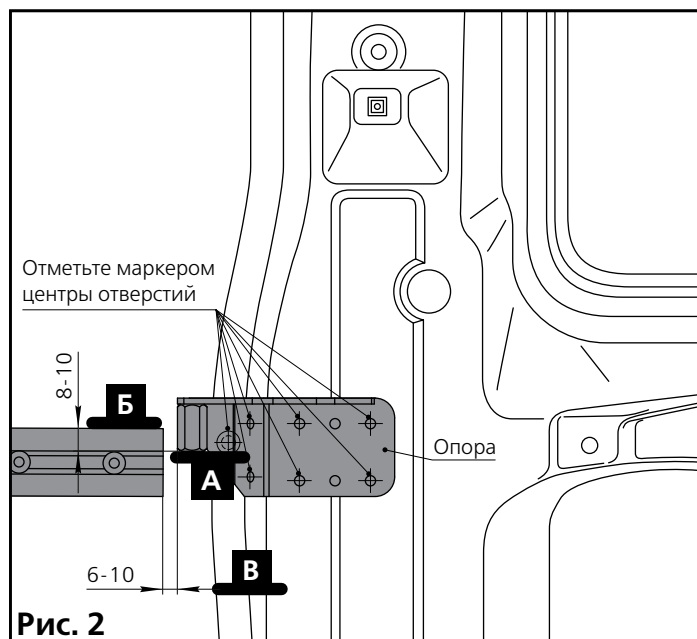
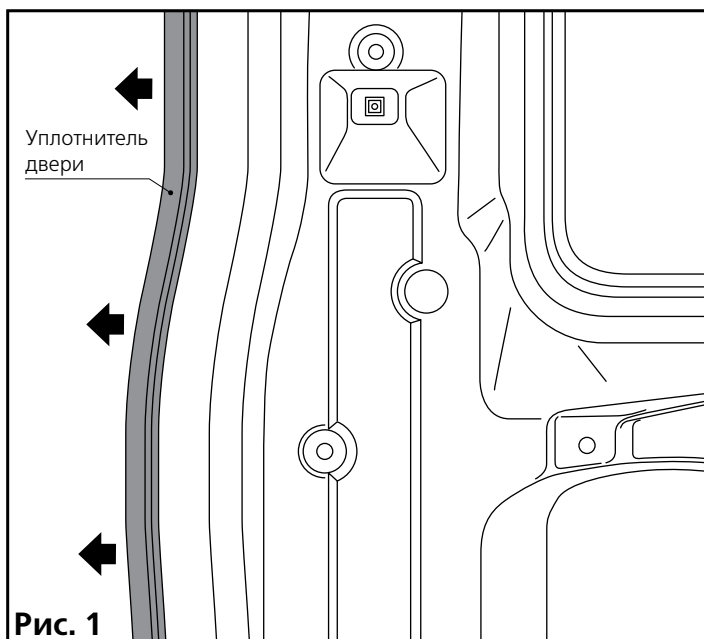

Снимите уплотнитель двери в области установки опоры (рис. 1).



ПРИМЕЧАНИЕ



На рисунке установка опоры отображена без тяги.

Приложите опору к стойке (рис. 1) таким образом, чтобы плоскость рейки Б находилась выше плоскости опоры А примерно на 8-10 мм и зазор В между опорой и рейкой был в пределах 6-10 мм.

С помощью маркера по опоре отметьте центры крепёжных отверстий.

Просверлите по разметке отверстие $\varnothing 6,5$ мм для винта М6х12.

Просверлите по отметкам отверстия $\varnothing 5$ мм для заклёпок 4,8х12 из метизного пакета (рис. 3).

Прикрепите опору сначала только винтом М6х12, потом заклёпками 4,8х12 из метизного пакета (рис. 4). С внутренней стороны уплотнителя удалите часть, чтобы получившийся вырез охватывал дистанционную втулку опоры.

Оденьте уплотнитель на место.

Снимите ручку внутреннюю сдвижной двери, отсоединив трос ручки внутренней, как показано на рисунке.

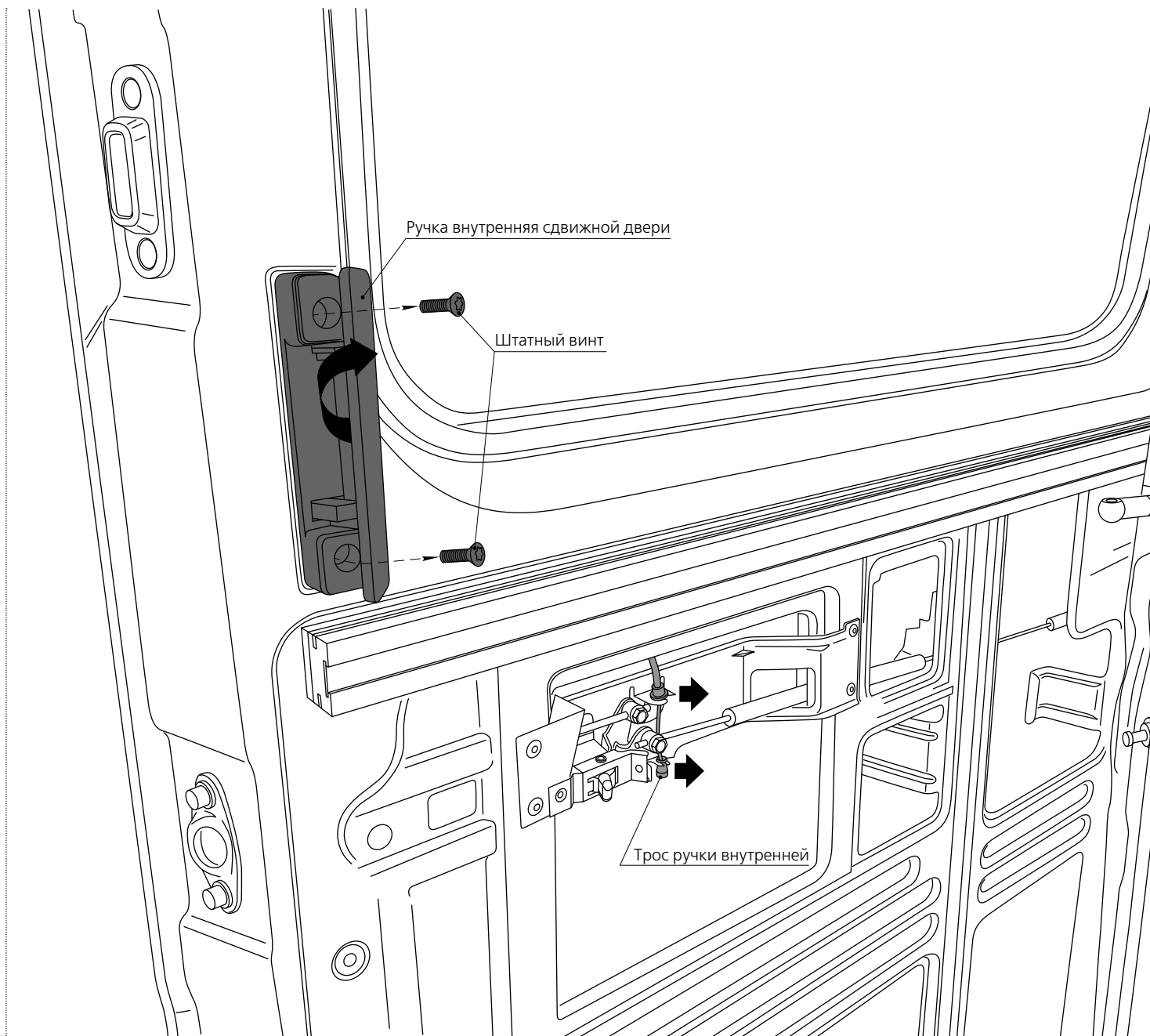



Рис. 1



Рис. 2

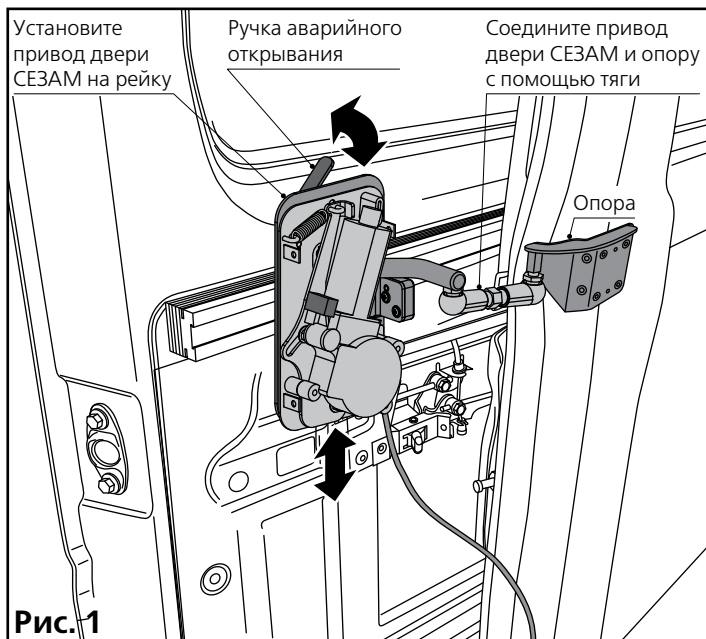

Рис. 3

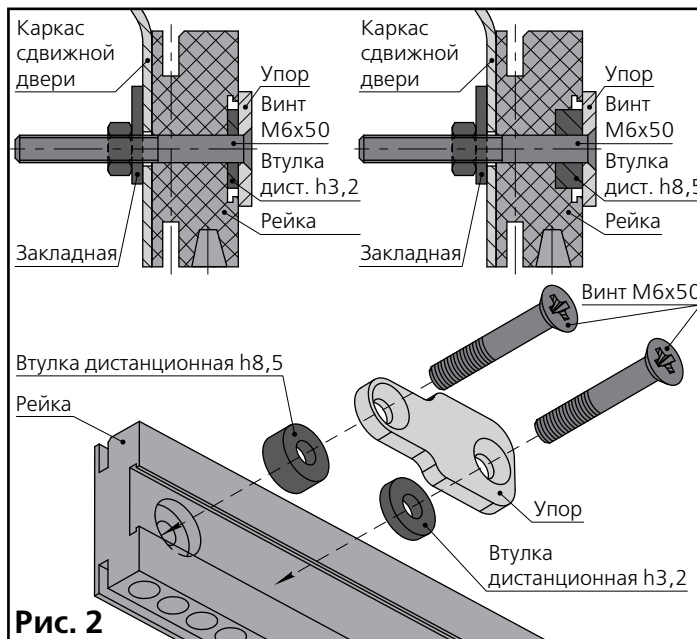

Рис. 4

Закройте дверь вручную.

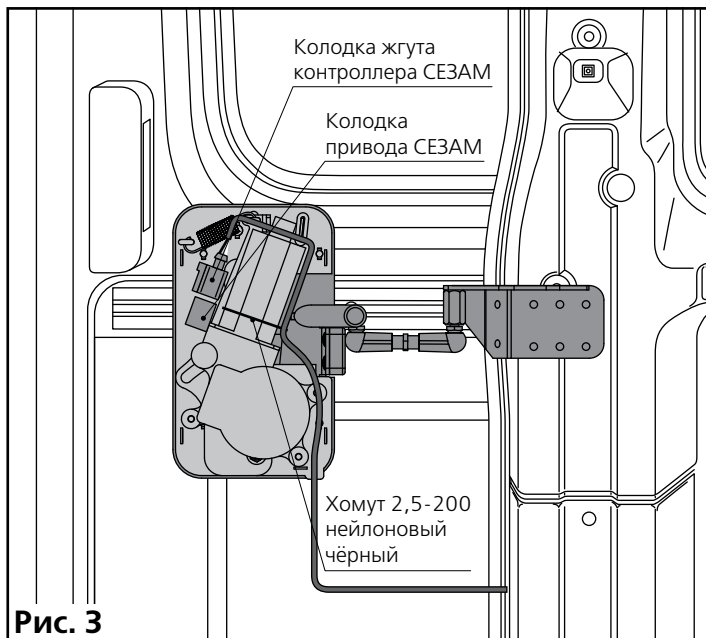
Убедитесь в том, что рейка, детали опоры и тяги не мешают свободному закрыванию двери.

Откройте дверь.

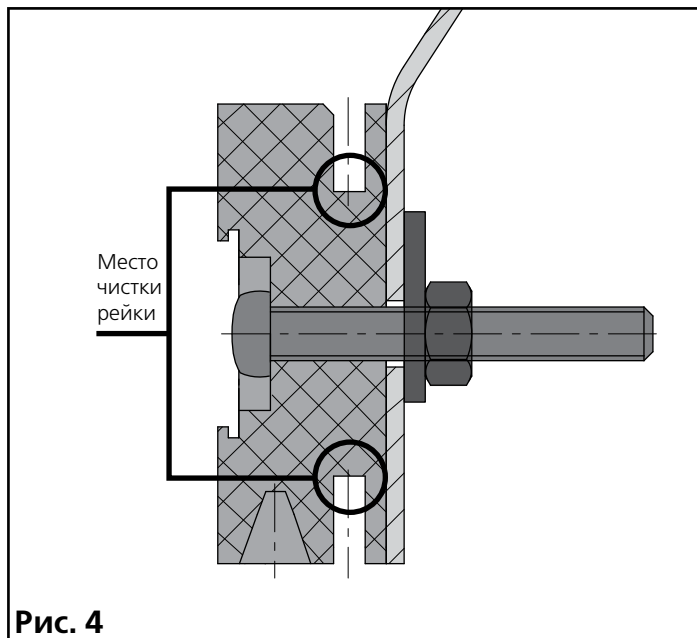
Установите привод двери на рейку. Соедините привод двери и опору с помощью соединительной тяги.

При помощи ручки аварийного открывания введите шестерню привода в зацепление с рейкой.

На рейку приложите упор строго как на рисунке и отметьте маркером центр отверстия в передней части и просверлите одно дополнительное отверстие $\varnothing 6,5$ мм. В этом месте установите упор, закрепив его двумя винтами М6х45 резьба неполная.

При этом на рейку, необходимо использовать втулку дистанционную высотой 3,2 мм под упор, в количестве 2-х шт.

В случае попадания в отверстие крепления рейки для винта М6х45, необходимо использовать втулку дистанционную высотой 8,5 мм под дистанционную втулку высотой 3,2 мм и под упор.

Установите ручку внутренней двери на место в обратном порядке, как показано на рисунке стр. 19.

Поставьте обивку сдвижной двери на место под нижним краем рейки, как показано на рисунке стр. 17.

Соедините колодку жгута контроллера идущего от контроллера с колодкой мотора привода, таким образом, чтобы белый провод располагался ближе к кронштейну привода. Закрепите жгут контроллера к корпусу мотора хомутом 2,5-200 нейлоновым.

Очистите пазы рейки от стружки.

Вставьте предохранитель 30А в колодку предохранителя. При этом контроллер даст длительный звуковой сигнал (стр. 12, рис. 1).

Заведите двигатель а/м.

Нажмите на кнопку управления. Убедитесь в работоспособности привода.



ВНИМАНИЕ



Перед тем, как снять привод (при необходимости) или отключить контроллер, сначала выньте предохранитель 30А, из колодки предохранителя (стр.12, рис. 1).

РЕГУЛИРОВКА ТЯГИ

Положение тяги при нормально закрытой двери показано на рис. 1.



ПРИМЕЧАНИЕ

На рисунке регулировка тяги изображена без жгута контроллера.

Вращая шпильку за шестигранник, отрегулируйте длину тяги так, чтобы дверь плотно закрывалась (рис. 2).

Тяга при правильной установке должна упираться в демпфер на каретке (рис. 1).



Рис. 3



Рис. 2

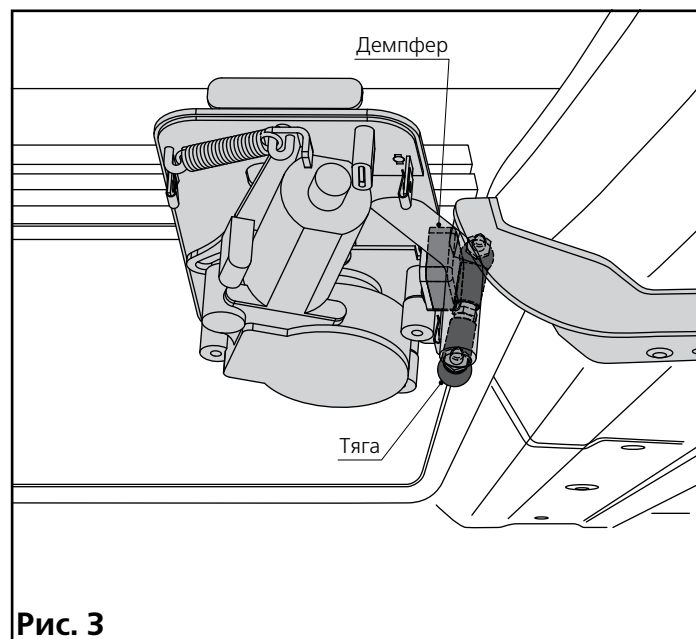

Установите крышку привода четырьмя саморезами 4,2x16 из метизного пакета (рис. 1)

Аккуратно вставьте декоративную планку в паз рейки (рис. 2 и 3).

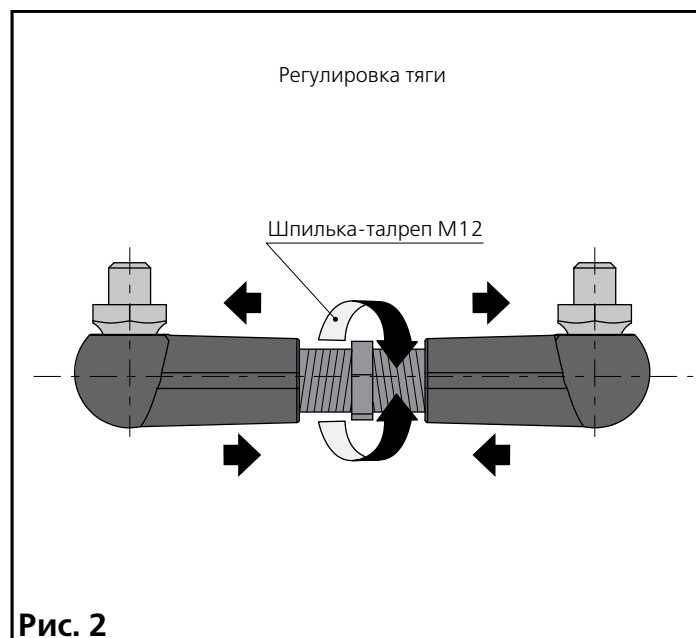
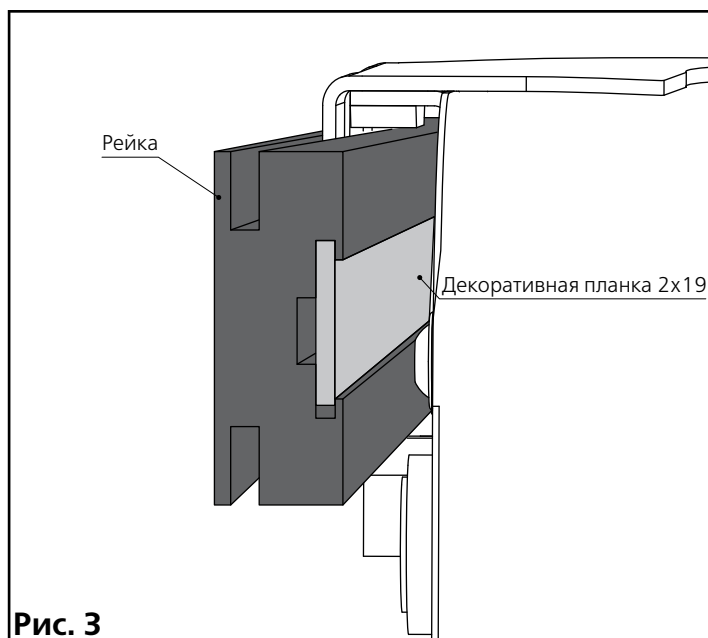
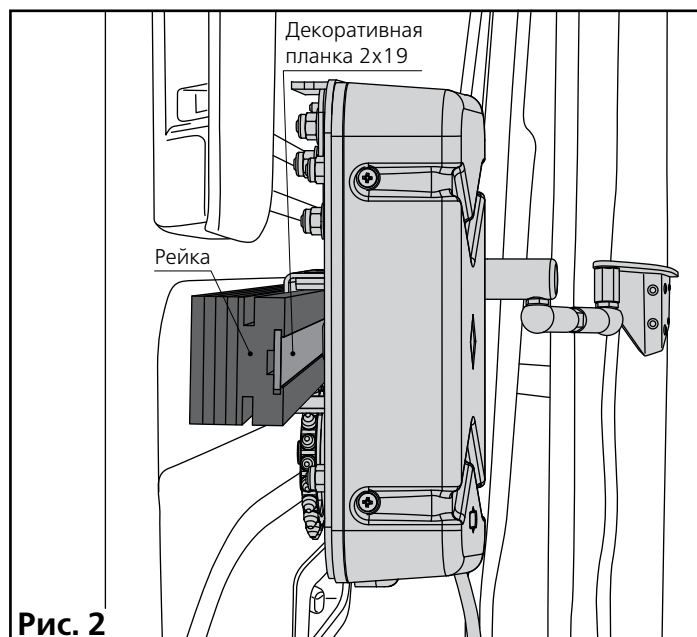
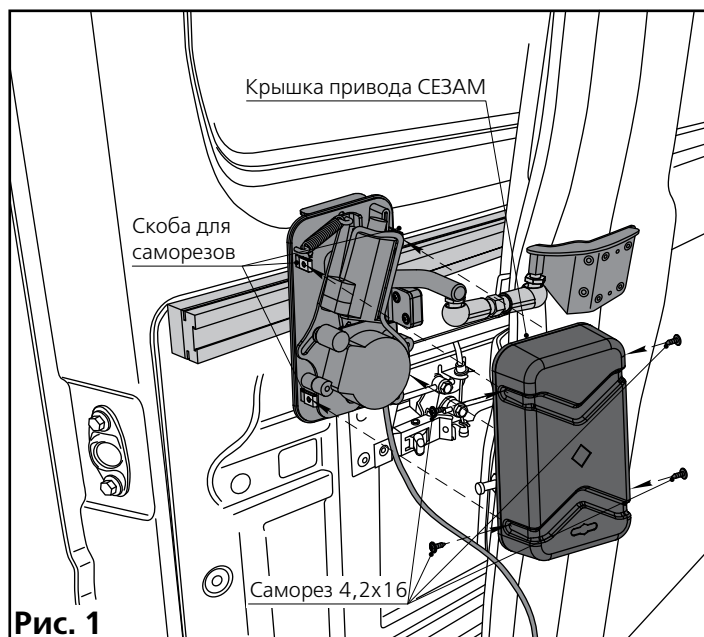
Обрежьте декоративную планку по рейке (рис. 2 и 3).

Привод двери готов к эксплуатации.

Наклейку информационную разместите снаружи на панель сдвижной двери рядом с ручкой наружной, так чтобы её можно было легко заметить.

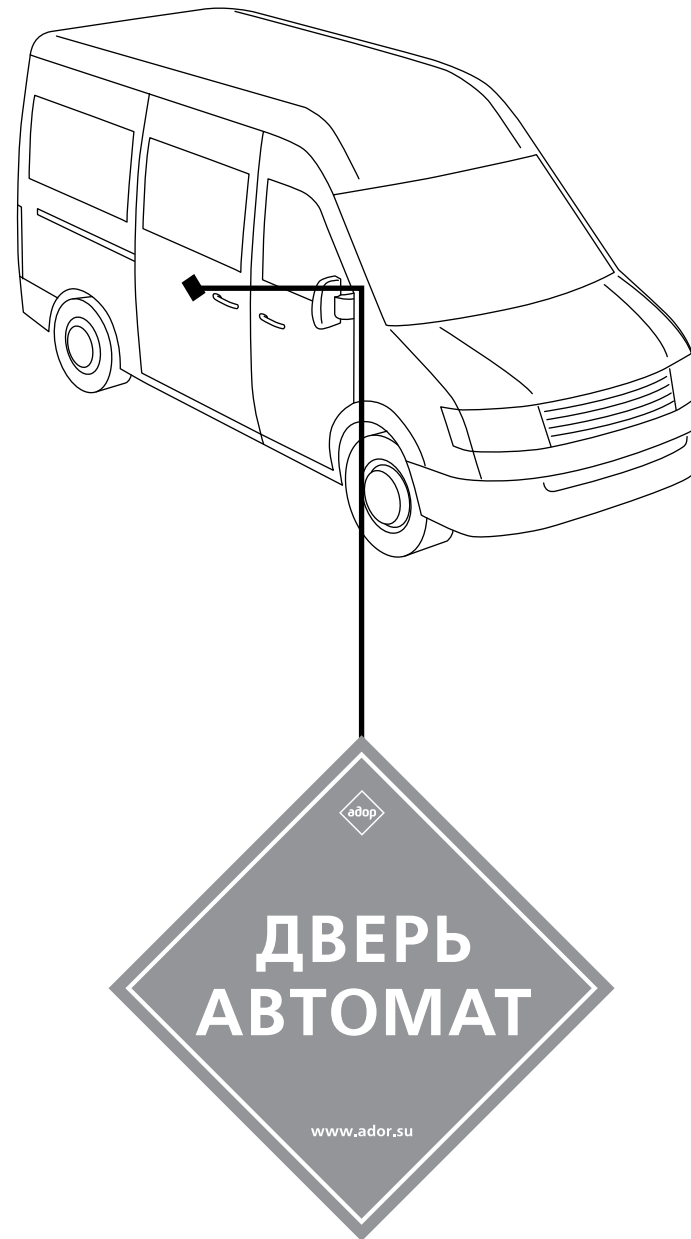

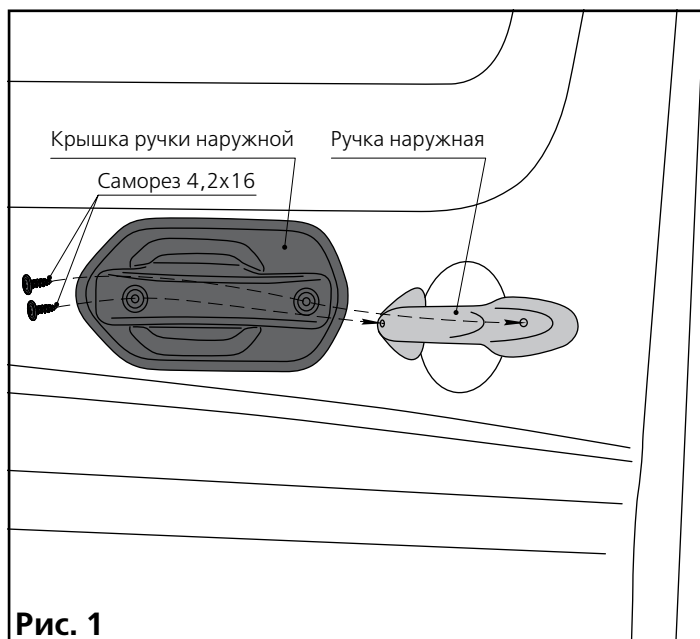

Приложите крышку ручки наружной к ручке открытия и закрытия, наметьте и выполните два отверстия $\text{Ø}3,5$ мм. Закрепите крышку ручки наружной на ручке двумя саморезами 4,2x16 из метизного пакета (рис. 1).

Приложите крышку ручки внутренней на указанное место. Закрепите крышку ручки внутренней саморезом 4,2x16 из метизного пакета (рис. 2).

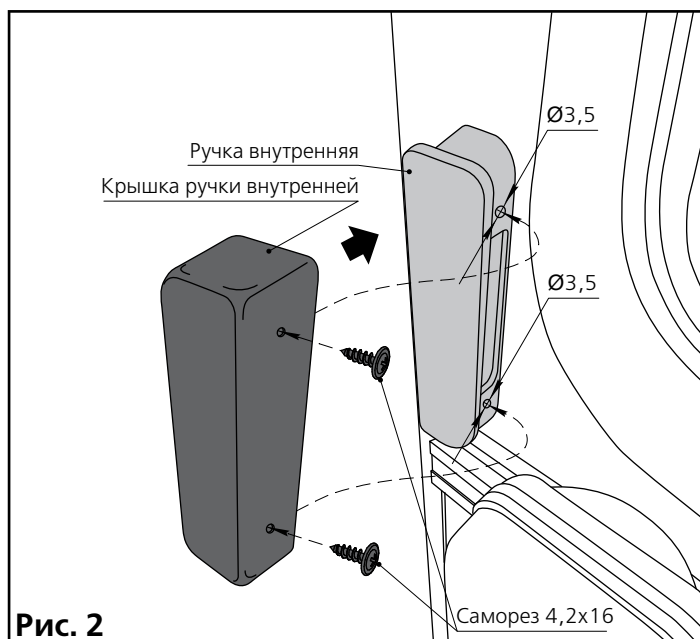

АВАРИЙНОЕ ОТКРЫТИЕ ДВЕРИ

ИЗНУТРИ

1. Сорвите крышку ручки внутренней (рис. 1).
2. Поднимите ручку аварийного открывания (рис. 2).
3. Поверните и удерживайте ручку внутренней одной рукой (рис. 2).
4. Подвиньте привод двери влево до упора другой рукой (рис. 2).
5. Откройте сдвижную дверь вручную (рис. 2).



ВНИМАНИЕ



Аварийное открытие двери снаружи не предусмотрено.

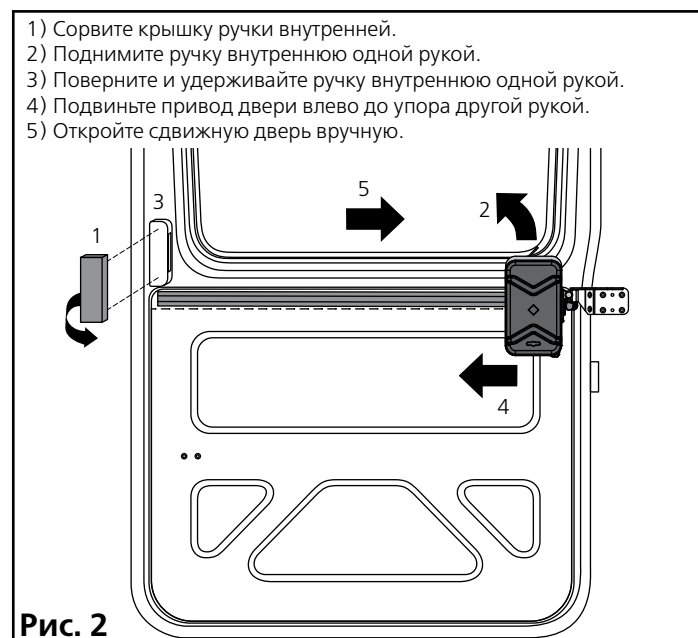
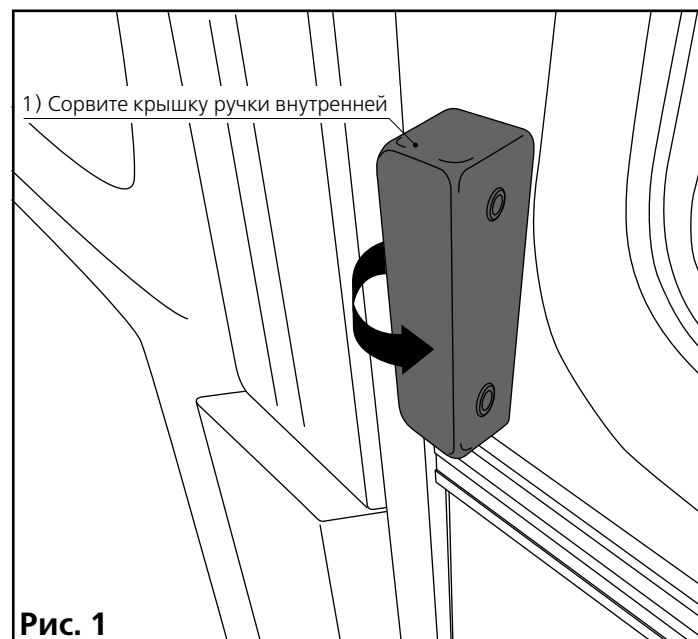

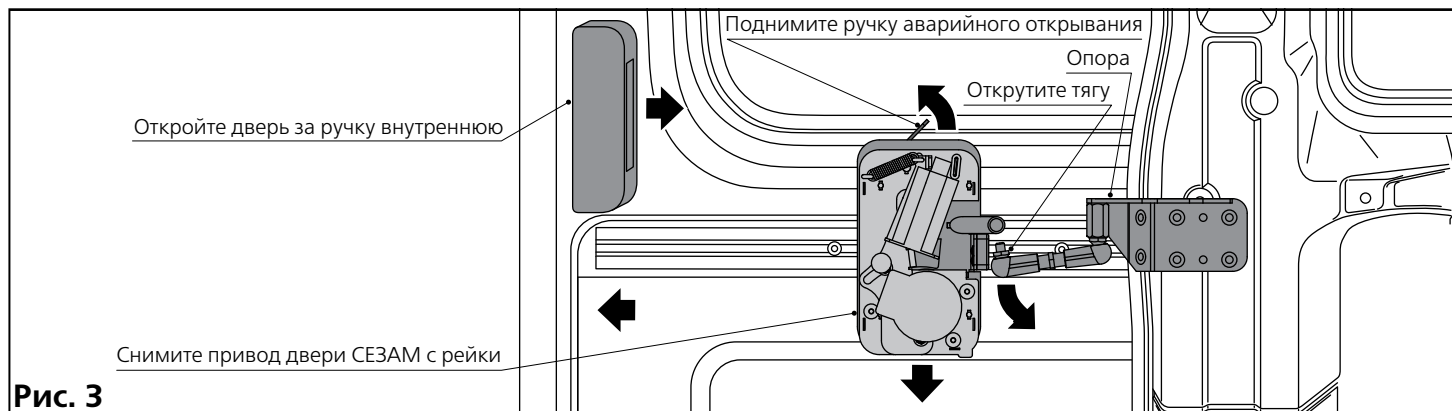
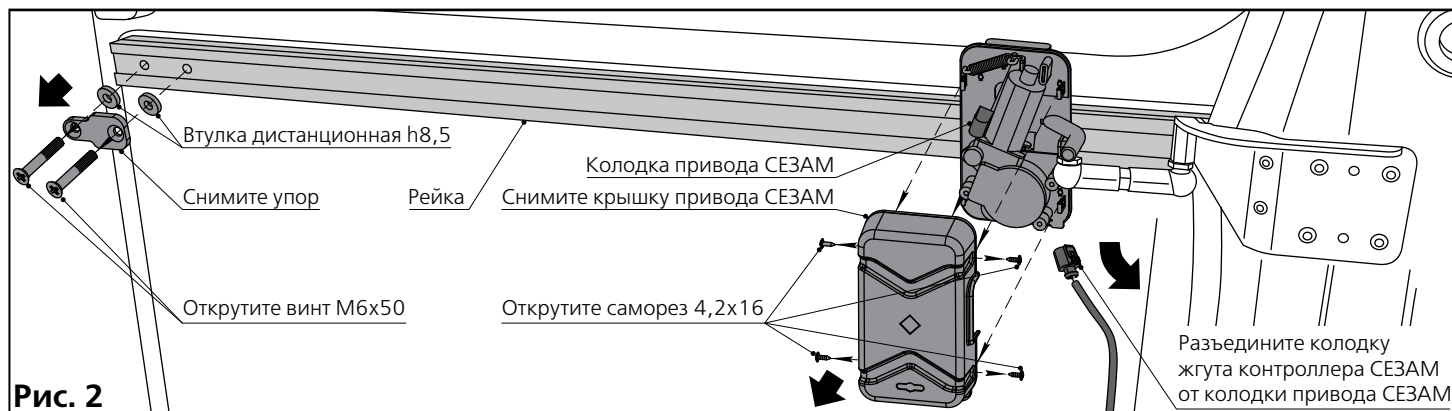
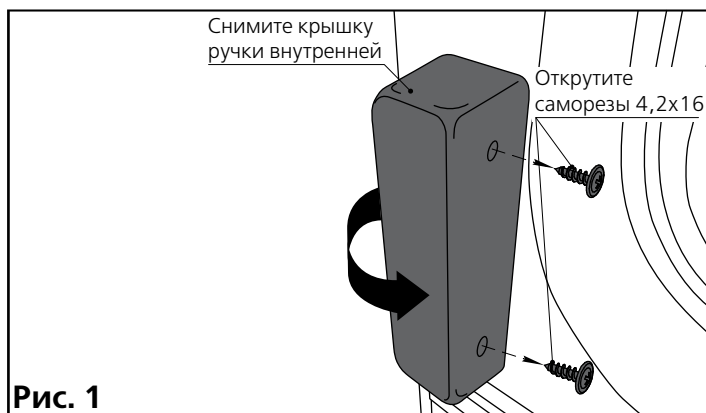

ПЕРЕВОД ДВЕРИ В РУЧНОЙ РЕЖИМ

1. Выньте предохранитель 30А из колодки предохранителя (стр. 12, рис. 1).
2. Откройте дверь вручную открутив саморезы 4,2x16 с крышки ручки внутренней (рис. 1).
3. Снимите упор открутив винты M6x50 и демонтировав втулки дистанционные (рис. 2).
4. Разъедините колодку жгута контроллера (рис. 2).
5. Открутите тягу (рис. 3).
6. Снимите привод двери с рейки подняв ручку аварийного открывания (рис. 3).

Дверь можно использовать в ручном режиме, если установлен привод замка.

Если привод замка не установлен, то необходимо восстановить работоспособность штатного замка.



www.ador.su